



RAFTEC

the main element of your system

ŘADY BLACK, GOLD, WHITE, YELLOW
UZAVÍRACÍ ARMATURY

raftec.eu

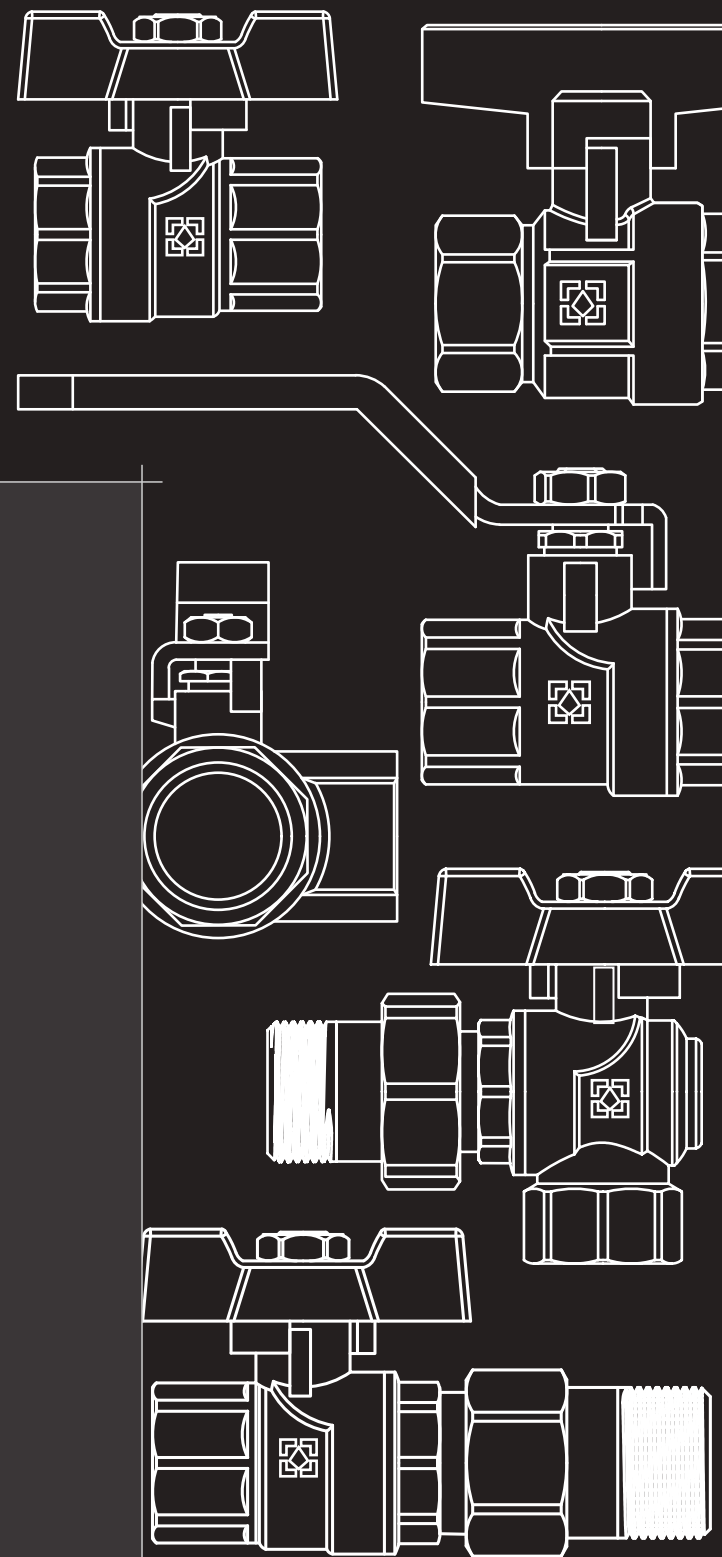

OBSAH

Uzavírací armatury Raftec	5	1.5. Kulový kohout s převlečnou maticí a vnějším závitem	21
1. Uzavírací armatury řady Black	7	1.5.1. Technické specifikace	21
1.1. Kulový kohout MM	8	1.5.2. Konstrukce a materiály kulového rohového kohout s převlečnou maticí a vnějším závitem	22
1.1.1. Technické specifikace	8	1.5.3. Nomenklatura a rozměry kulového rohového kohout s převlečnou maticí a vnějším závitem	22
1.1.2. Konstrukce a materiály kulového kohoutu DRB	9	1.5.4. Konstrukce a materiály kulového přímý kohout s převlečnou maticí a vnějším závitem	23
1.1.3. Nomenklatura a rozměry kulového kohoutu DRB	9	1.5.5. Nomenklatura a rozměry kulového přímý kohout s převlečnou maticí a vnějším závitem	23
1.1.4. Konstrukce a materiály kulového kohoutu DRH	10	1.6. Kulový kohout ŠŠ	24
1.1.5. Nomenklatura a rozměry kulového kohoutu DRH	10	1.6.1. Technické specifikace	24
1.2. Kulový kohout ŠM	11	1.6.2. Konstrukce a materiály kulového kohoutu ŠŠ	25
1.2.1. Technické specifikace	11	1.6.3. Nomenklatura a rozměry kulového kohoutu ŠŠ	25
1.2.2. Konstrukce a materiály kulového kohoutu DRB	12	1.7. Záhradní kulový kohout	26
1.2.3. Nomenklatura a rozměry kulového kohoutu DRB	12	1.7.1. Technické specifikace	26
1.2.4. Konstrukce a materiály kulového kohoutu DRH	13	1.7.2. Konstrukce a materiály kulového kohout zahradní	27
1.2.5. Nomenklatura a rozměry kulového kohoutu DRH	13	1.7.3. Nomenklatura a rozměry kulového kohout zahradní	27
1.3. Kulový kohout se šroubením	14	1.8. Třícestný kulový ventil	28
1.3.1. Technické specifikace	14	1.8.1. Technické specifikace	28
1.3.2. Konstrukce a materiály kulového kohout se šroubením DRBS	15	1.8.2. Konstrukce a materiály třícestný kulový ventil	29
1.3.3. Nomenklatura a rozměry kulového kohout se šroubením DRBS	15	1.8.3. Nomenklatura a rozměry třícestný kulový ventil	29
1.3.4. Konstrukce a materiály kulového kohout se šroubením DRBS5-DRBS6	16	1.8.4. Schéma regulace průtoku v třícestném kulovém ventilu	30
1.3.5. Nomenklatura a rozměry kulového kohout se šroubením DRBS5-DRBS6	16	1.9. Kulový kohout s odvodněním	31
1.3.6. Konstrukce a materiály kulového rohového kohout se šroubením DRBS-U	17	1.9.1. Technické specifikace	31
1.3.7. Nomenklatura a rozměry kulového rohového kohout se šroubením DRBS-U	17	1.9.2. Konstrukce a materiály kulového kohout s odvodněním	32
1.4. Kulový kohout s převlečnou maticí a vnitřním závitem	18	1.9.3. Nomenklatura a rozměry kulového kohout s odvodněním	32
1.4.1. Technické specifikace	18	2. Uzavírací armatury řady Gold	33
1.4.2. Konstrukce a materiály kulového rohového kohout s převlečnou maticí a vnitřním závitem	19	2.1. Kulový kohout MM a ŠM	34
1.4.3. Nomenklatura a rozměry kulového rohového kohout s převlečnou maticí a vnitřním závitem	19	2.1.1. Technické specifikace	34
1.4.4. Konstrukce a materiály kulového přímý kohout s převlečnou maticí a vnitřním závitem	20	2.1.2. Konstrukce a materiály kulového kohoutu MM a ŠM	35
1.4.5. Nomenklatura a rozměry kulového přímý kohout s převlečnou maticí a vnitřním závitem	20	2.1.3. Nomenklatura a rozměry kulového kohoutu MM a ŠM	36
		2.2. Kulový kohout se šroubením	37
		2.2.1. Technické specifikace	37
		2.2.2. Konstrukce a materiály kulového kohout se šroubením	38
		2.2.3. Nomenklatura a rozměry kulového kohout se šroubením	39

OBSAH

3. Uzavírací armatury řady White	40
3.1. Kulový kohout se šroubením (anti-protékač).....	40
3.1.1. Technické specifikace.....	40
3.1.2. Konstrukce a materiály kulového kohout se šroubením (anti-protékač).....	41
3.1.3. Nomenklatura a rozměry kulového kohout se šroubením (anti-protékač).....	42
4. Uzavírací armatury řady Yellow	43
4.1. Kulový kohout MM.....	44
4.1.1. Technické specifikace.....	44
4.1.2. Konstrukce a materiály kulového kohoutu GRB.....	45
4.1.3. Nomenklatura a rozměry kulového kohoutu GRB.....	45
4.1.4. Konstrukce a materiály kulového kohoutu GRH.....	46
4.1.5. Nomenklatura a rozměry kulového kohoutu GRH.....	46
4.2. Kulový kohout ŠM.....	47
4.2.1. Technické specifikace.....	47
4.2.2. Konstrukce a materiály kulového kohoutu GRB1.....	48
4.2.3. Nomenklatura a rozměry kulového kohoutu GRB1.....	48
4.2.4. Konstrukce a materiály kulového kohoutu GRH1.....	49
4.2.5. Názvosloví a celkové rozměry kulového kohoutu GRH1.....	49
5. Technický dodatek	50
5.1. Závislost pracovního tlaku na teplotě.....	50
5.2. Maximální přípustné krouticí momenty při montáži.....	50

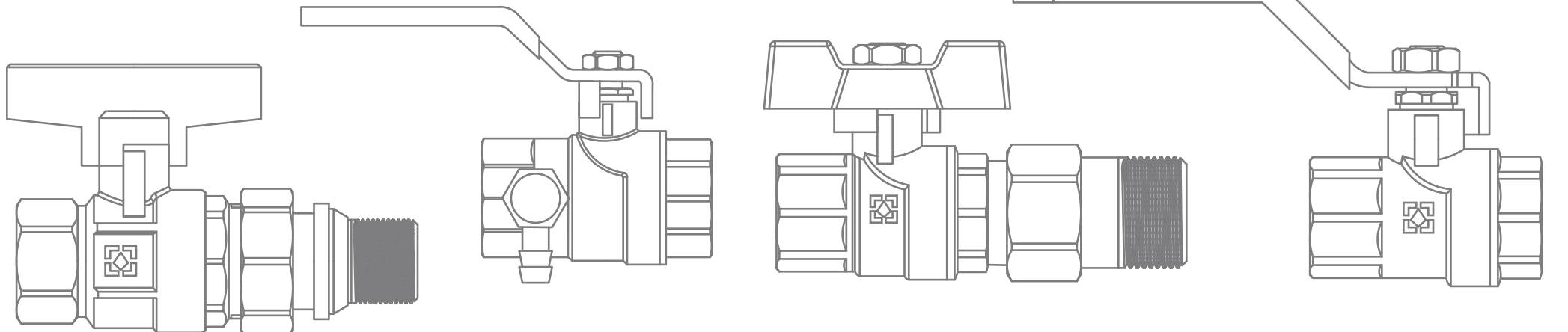

Uzavírací armatury Raftec

Účel a oblast použití

Kulové kohouty Raftec se používají jako uzavírací armatury v potrubních systémech pro pitnou a užitkovou vodu, teplovodní systémy, vytápění, stlačený vzduch, kapalné uhlovodíky a v technologických potrubích, která dopravují kapaliny, jež nejsou agresivní vůči materiálům kulových kohoutů.

Těleso kulového kohoutu je vyrobeno z mosazi metodou horkého lisování. Páka je vyrobena z pozinkované oceli s PVC povlakem nebo ze slitin hliníku (siluminu) s epoxidovým nátěrem.

Hlavní typy jeřábů se rozlišují podle účelu:

Kulové kohouty
Série **Gold**



Kulový kohout s
ochranou proti úniku
(Série **White**)



Kulové kohouty
Série **Black**



Kulové kohouty
Série **Yellow**



Použití kulových kohoutů jako regulační armatury není povoleno. Kohouty lze instalovat na potrubí z různých materiálů. Pro utěsnění závitových spojů je nutné použít technické lněné vlákno s anaerobním těsnicím prostředkem, polyamidové vlákno nebo teflonovou pásku (PTFE).

Uzavírací armatury Raftec

Řady Black

Vlastnosti kulových kohoutů

Řady Gold

- ◆ Dvojité těsnění hřídele je vyrobeno z materiálů PTFE a FKM
- ◆ Mosazná matice upevnění rukojeti je chráněna proti korozi během provozu.



- ◆ Rukojeť se speciálním otvorem (očkem) umožňuje plombování kohoutu
- ◆ Umožňuje použití kohoutku s chladicí kapalinou do +185°C
- ◆ Masivní koule je vyrobena z vysoce kvalitní mosazi CW617N

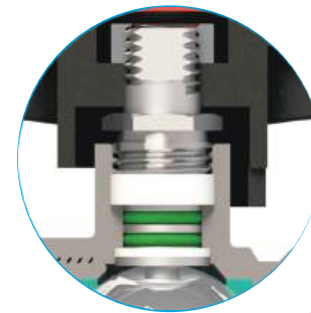

- ◆ Trojité těsnění hřídele z materiálů PTFE a 2xFKM
- ◆ Může být použit v systémech s tlakem do 64 bar

- ◆ Hřídel kohoutu je vložena zevnitř tělesa, což vylučuje vytlačení hřídele tlakem přepravovaného média, i když je pouzdro ucpávky uvolněné
- ◆ Závit má zářez, který usnadňuje instalace
- ◆ Teflonové těsnění ucpávky a šroubovaná pouzdra ucpávky činí kohout opravitelné a umožňují odstranit únik přes spoj utažením pouzdra ucpávky.



- ◆ Ergonomická motýlková rukojeť a dvojité těsnění umožňují hladké a spolehlivé otáčení koule ventilu
- ◆ Masivní koule je vyrobena z vysoce kvalitní mosazi CW617N
- ◆ Umožňuje použití kohoutku s chladicí kapalinou do +185°C

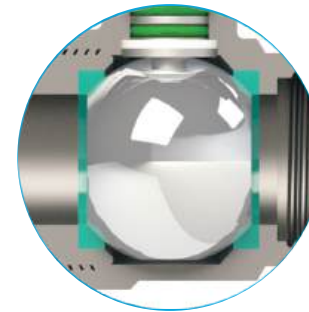
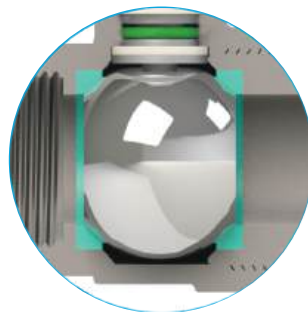

1. Uzavírací armatury řady Black

Účel a oblast použití

Kulové kohouty řady Black se používají jako uzavírací armatury v potrubních systémech pro pitnou a užitkovou vodu, teplovodní systémy a vytápění. Ventily mají zesílené stěny, které umožňují provoz při tlaku až 50 barů a při teplotě média do +185 °C. Jsou vybaveny trojitým těsněním, které zabraňuje únikům.

Typy ventilů v této řadě:

- Kulový kohout MM – (DRB, DRH)
- Kulový kohout ŠM – (DRB1, DRH1)
- Kulový kohout se šroubením – (DRBS, DRBS-U)
- Kulový kohout s převlečnou maticí a vnitřním závitem – (PRB, DRB-Z)
- Kulový kohout s převlečnou maticí a vnějším závitem – (DRBM, PRBM)
- Kulový kohout ŠŠ – (DRB111)
- Kulový kohout zahradní – (KP)
- Třícestný kulový ventil – (TDRH)
- Kulový kohout s odvodněním – (WDRH)

Použití kulových kohoutů jako regulační armatury není povoleno.

Kohouty lze instalovat na potrubí z různých materiálů. Pro utěsnění závitových spojů je nutné použít technické lněné vlákno s anaerobním těsnicím prostředkem, polyamidové vlákno nebo teflonovou pásku (PTFE).



1.1. Kulový kohout MM



1.1.1. Technické specifikace

Nº	Charakteristika	Hodnota
1	Třída závitu	«A»
2	Teplota pracovního média	do +185°C
3	Průměrná celková životnost	50 000 cyklů
4	Průměrná doba do poruchy	30 000 cyklů
5	Průměrná životnost	30 let
6	Jmenovitý tlak, Py (PN)	od 25 do 50 bar
7	Teplota okolního prostředí	do +60°C
8	Jmenovitý průměr, DN	1/2"-2"
9	Třída podle efektivního průměru	95%, celoprůchodový
10	Standardní závit	Trubkový závit palcový
11	Způsob ovládání	Ruční
12	Vlhkost okolního prostředí, %	0-60
13	Úhel natočení rukojeti mezi krajními polohami	90°

Kulový kohout pro vodu Raftec řady Black je vybaven připojením «vnitřní závit – vnitřní závit». Slouží jako uzavírací armatura v potrubních systémech pro pitnou, užitkovou, technologickou, studenou a teplou vodu a pro vytápění. Použití jako regulační armatury není povoleno.

Kohoutek je vyroben z mosazi metodou horkého lisování a má povrchovou úpravu niklem. Kulové ventily používají válcové závity třídy "A". Ventily jsou vhodné pro instalaci na potrubí z různých materiálů.

K utěsnění závitových spojů je nutné použít - hygienické těsnící len s anaerobním tmelem, polyamidové vlákno, FUM pásku.

Konstrukční vlastnosti kulových kohoutů řady Black

Kulové kohouty řady Black jsou obousměrné, což znamená, že uzavírají průtok v obou směrech.

- Teflonové těsnění ucpávky a šroubovaná pouzdra ucpávky činí kohout opravitelné a umožňují odstranit únik přes spoj utažením pouzdra ucpávky.
- Dvojitě těsnění na hřídeli zvyšuje spolehlivost.
- Hřídel kohoutu je vložena zevnitř tělesa, což vylučuje vytlačení hřídele tlakem přepravovaného média, i když je pouzdro ucpávky uvolněné.
- Rukojeť se speciálním otvorem (očkem) umožňuje plombování kohoutu
- Mosazná matice upevnění rukojeti je chráněna proti korozi během provozu.

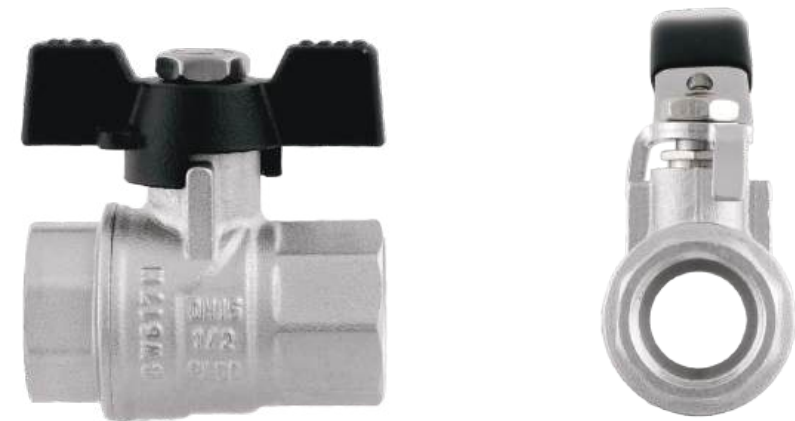

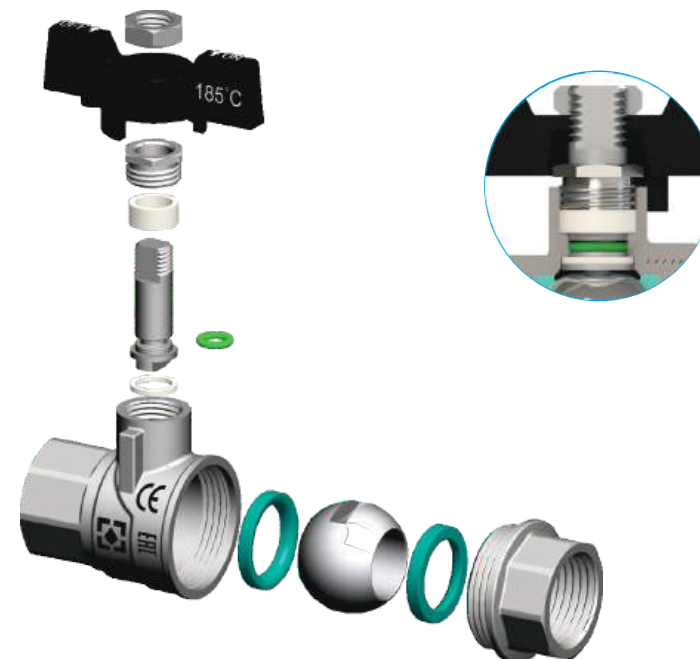
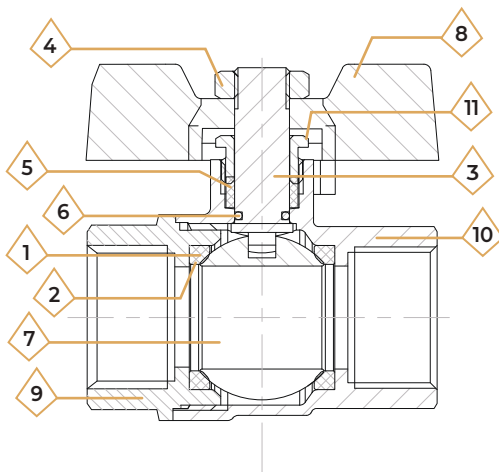
1.1.2. Konstrukce a materiály kulového kohoutu DRB

N ^o	Název prvku	Materiál	Značka materiálu v souladu s normami
1	Těsnění ucpávky	Teflon s termo přísadami	PTFE
2	Sedlo těsnění	Teflon s termo přísadami	PTFE
3	Hřídel	Horko lisovaná niklovaná mosaz	CW617N
4	Matice	Horko lisovaná niklovaná mosaz	CW614N
5	Těsnění	Teflon s termo přísadami	PTFE
6	Těsnící podložka	Syntetický kaučuk	FKM
7	Uzávěr kulový	Horko lisovaná niklovaná mosaz	CW617N
8	Rukojeť kohoutku je motýl	Hliník s nátěrem	Al
9	Polotěleso	Horko lisovaná niklovaná mosaz	CW617N
10	Těleso	Horko lisovaná niklovaná mosaz	CW617N
11	Svěrná matice ucpávky	Horko lisovaná niklovaná mosaz	CW617N

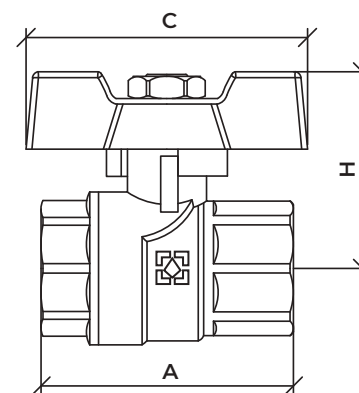
1.1.3. Nomenklatura a rozměry kulového kohoutu DRB

N ^o	Artikl	Rozměr	A, mm	H, mm	C, mm	Hmotnost, g
1	DRB1	1/2"	50,5	38	49,16	165
2	DRB2	3/4"	56	41,7	49,16	229
3	DRB3	1"	66	51	49,16	396,7

1.1.4. Konstrukce a materiály kulového kohoutu DRH

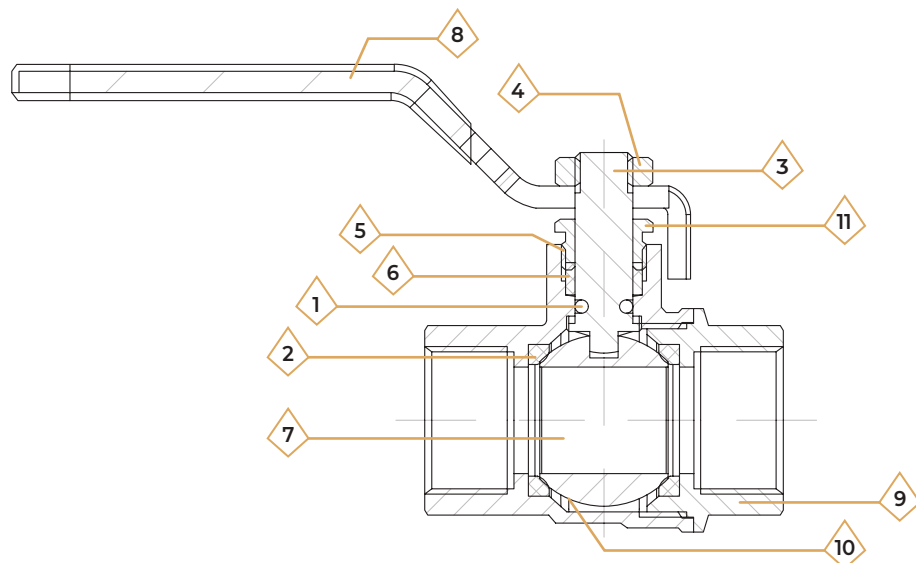

1.1.5. Nomenklatura a rozměry kulového kohoutu DRH

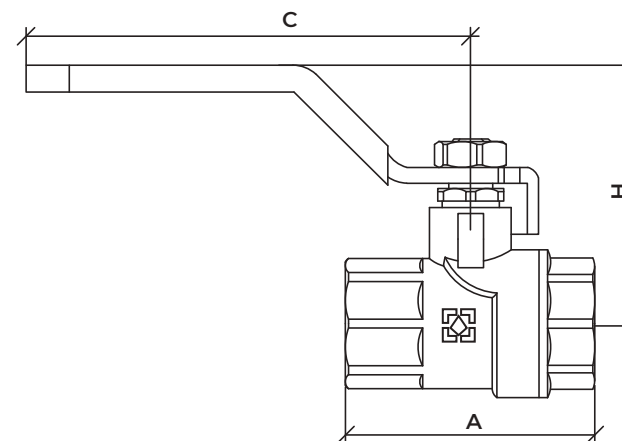

N ^o	Název prvku	Materiál	Značka materiálu v souladu s normami
1	Těsnění ucpávky	Teflon s termo přísadami	PTFE
2	Sedlo těsnění	Teflon s termo přísadami	PTFE
3	Hřídel	Horko lisovaná niklovaná mosaz	CW617N
4	Matice	Horko lisovaná niklovaná mosaz	CW614N
5	Těsnění	Teflon s termo přísadami	PTFE
6	Těsnící podložka	Teflon s termo přísadami	PTFE
7	Uzávěr kulový	Horko lisovaná niklovaná mosaz	CW617N
8	Rukojeť	Ocel s povrchovou úpravou (PVC)	FePO2G
9	Polotěleso	Horko lisovaná niklovaná mosaz	CW617N
10	Těleso	Horko lisovaná niklovaná mosaz	CW617N
11	Svěrná matice ucpávky	Horko lisovaná niklovaná mosaz	CW617N

N ^o	Artikl	Rozměr	A, mm	H, mm	C, mm	Hmotnost, g
1	DRH1	1/2"	50,5	49,7	82,5	190,6
2	DRH2	3/4"	56	53,2	82,5	254,6
3	DRH3	1"	66	64,5	115	436,8
4	DRH4	1 1/4"	76	69,9	115	685,6
5	DRH5	1 1/2"	87,5	75,5	141	1081
6	DRH6	2"	98	83,8	141	1641,4

1.2. Kulový kohout ŠM



Kulový kohout pro vodu Raftec řady Black je vybaven připojením «vnitřní závit - vnější závit». Slouží jako uzavírací armatura v potrubních systémech pro pitnou, užitkovou, technologickou, studenou a teplou vodu a pro vytápění. Použití jako regulační armatury není povoleno.

Kohoutek je vyroben z mosazi metodou horkého lisování a má povrchovou úpravu niklem. Kulové ventily používají válcové závitů třídy "A". Ventily jsou vhodné pro instalaci na potrubí z různých materiálů.

K utěsnění závitových spojů je nutné použít - hygienické těsnící len s anaerobním tmelem, polyamidové vlákno, FUM pásku.

Konstrukční vlastnosti kulových kohoutů řady Black

Kulové kohouty řady Black jsou obousměrné, což znamená, že uzavírají průtok v obou směrech.

- Teflonové těsnění ucpávky a šroubovaná pouzdra ucpávky činí kohout opravitelné a umožňují odstranit únik přes spoj utažením pouzdra ucpávky.
- Dvojitě těsnění na hřídeli zvyšuje spolehlivost.
- Hřídel kohoutu je vložena zevnitř tělesa, což vylučuje vytlačení hřídele tlakem přepravovaného média, i když je pouzdro ucpávky uvolněné.
- Rukojeť se speciálním otvorem (očkem) umožňuje plombování kohoutu
- Mosazná matice upevnění rukojeti je chráněna proti korozi během provozu.

1.2.1. Technické specifikace

Nº	Charakteristika	Hodnota
1	Třída závitů	«A»
2	Teplota pracovního média	do +185°C
3	Průměrná celková životnost	50 000 cyklů
4	Průměrná doba do poruchy	30 000 cyklů
5	Průměrná životnost	30 let
6	Jmenovitý tlak, P _y (PN)	od 25 do 50 bar
7	Teplota okolního prostředí	do +60°C
8	Jmenovitý průměr, DN	1/2"-2"
9	Třída podle efektivního průměru	95%, celoprůchodový
10	Standardní závit	Trubkový závit palcový
11	Způsob ovládání	Ruční
12	Vlhkost okolního prostředí, %	0-60
13	Úhel natočení rukojeti mezi krajními polohami	90°



1.2.2. Konstrukce a materiály kulového kohoutu DRB

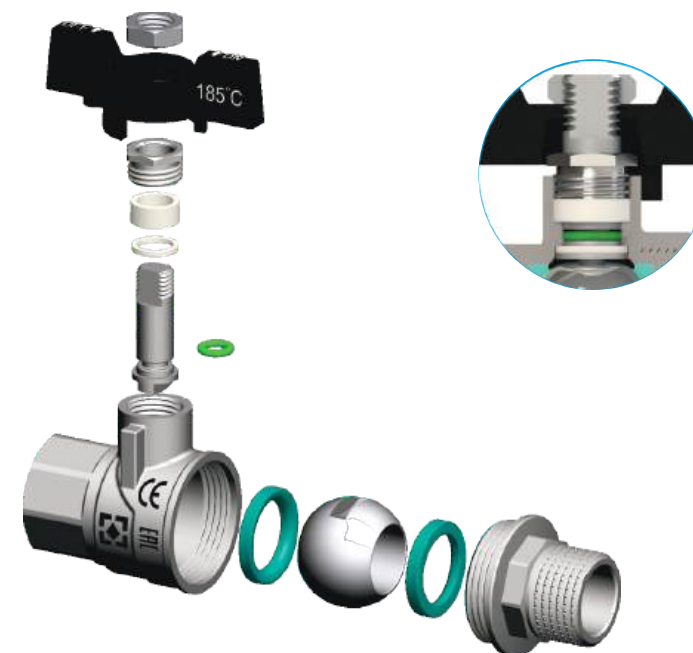
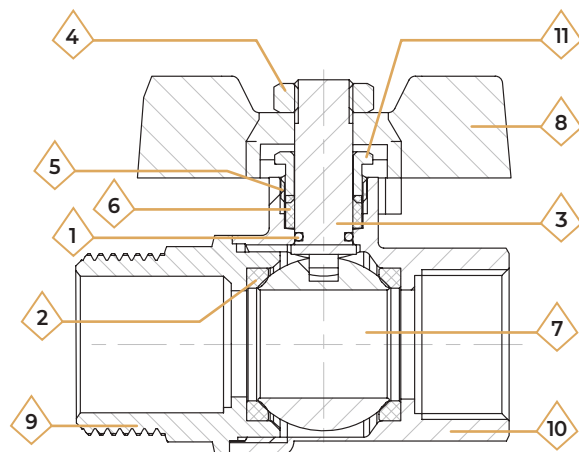

N ^o	Název prvku	Materiál	Značka materiálu v souladu s normami
1	Těsnění ucpávky	Teflon s termo přísadami	PTFE
2	Sedlo těsnění	Teflon s termo přísadami	PTFE
3	Hřídel	Horko lisovaná niklovaná mosaz	CW617N
4	Matice	Horko lisovaná niklovaná mosaz	CW614N
5	Těsnění	Teflon s termo přísadami	PTFE
6	Těsnící podložka	Syntetický kaučuk	FKM
7	Uzávěr kulový	Horko lisovaná niklovaná mosaz	CW617N
8	Rukojeť kohoutku je motýl	Hliník s nátěrem	Al
9	Polotěleso	Horko lisovaná niklovaná mosaz	CW617N
10	Těleso	Horko lisovaná niklovaná mosaz	CW617N
11	Svěrná matice ucpávky	Horko lisovaná niklovaná mosaz	CW617N

1.2.3. Nomenklatura a rozměry kulového kohoutu DRB

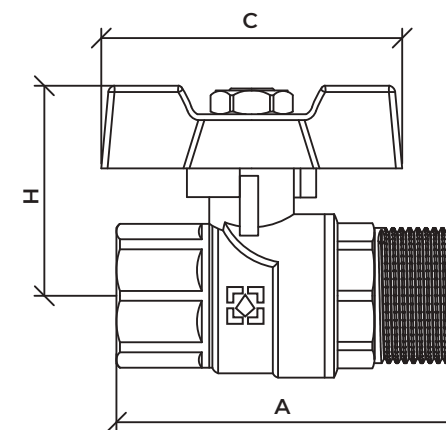

N ^o	Artikl	Rozměr	A, mm	H, mm	C, mm	Hmotnost, g
1	DRB11	1/2"	57,5	38	49,16	168
2	DRB21	3/4"	63	41,7	49,16	246,1
3	DRB31	1"	72,5	51	49,16	423,9

1.2.4. Konstrukce a materiály kulového kohoutu DRH

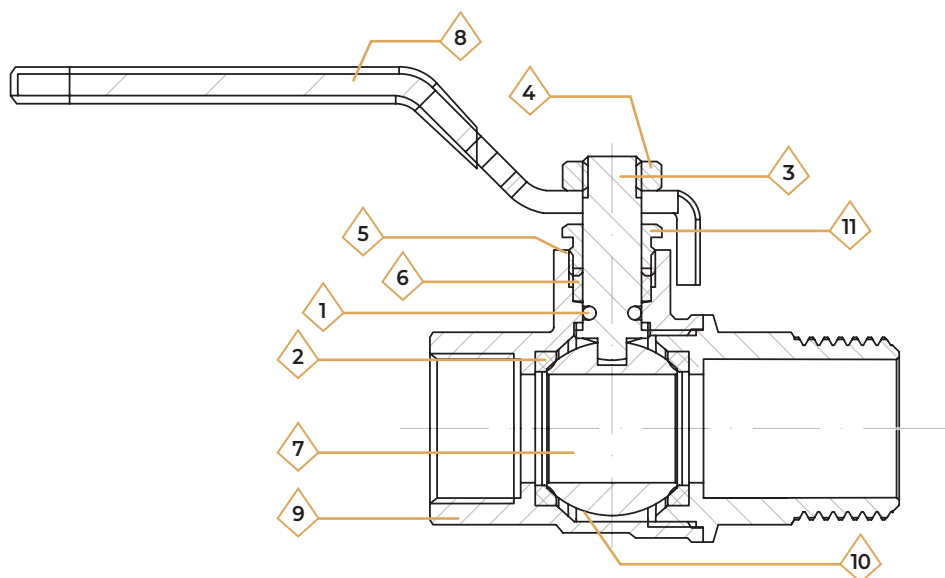

N ^o	Název prvku	Materiál	Značka materiálu v souladu s normami
1	Těsnění ucpávky	Teflon s termo přísadami	PTFE
2	Sedlo těsnění	Teflon s termo přísadami	PTFE
3	Hřídel	Horko lisovaná niklovaná mosaz	CW617N
4	Matice	Horko lisovaná niklovaná mosaz	CW614N
5	Těsnění	Teflon s termo přísadami	PTFE
6	Těsnící podložka	Teflon s termo přísadami	PTFE
7	Uzávěr kulový	Horko lisovaná niklovaná mosaz	CW617N
8	Rukojeť	Ocel s povrchovou úpravou (PVC)	FePO2G
9	Polotěleso	Horko lisovaná niklovaná mosaz	CW617N
10	Těleso	Horko lisovaná niklovaná mosaz	CW617N
11	Svěrná matice ucpávky	Horko lisovaná niklovaná mosaz	CW617N

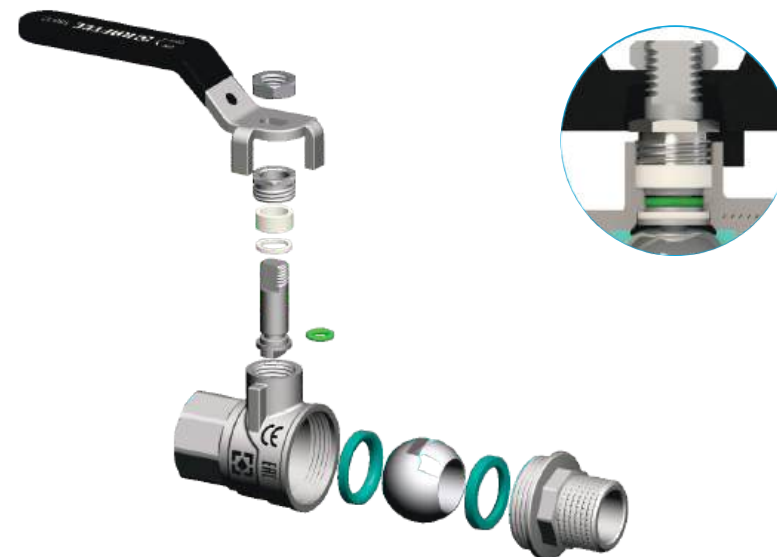

1.2.5. Nomenklatura a rozměry kulového kohoutu DRH

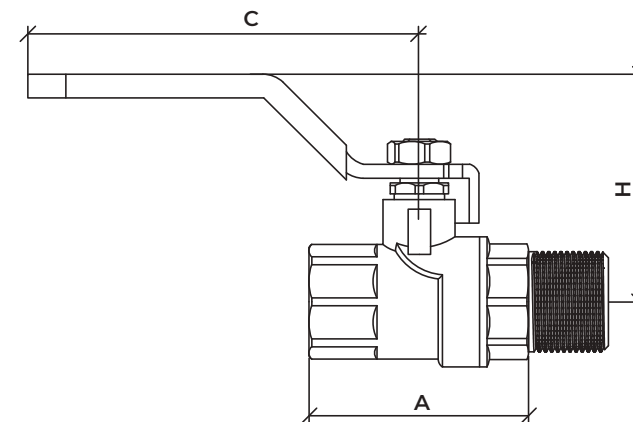

N ^o	Artikl	Rozměr	A, mm	H, mm	C, mm	Hmotnost, g
1	DRH11	1/2"	57,5	49,7	82,5	197
2	DRH21	3/4"	63	53,2	82,5	271,7
3	DRH31	1"	72,5	64,5	115	464
4	DRH41	1 1/4"	83,5	69,9	115	713,2
5	DRH51	1 1/2"	96,5	75,5	141	1123,4
6	DRH61	2"	105	83,8	141	1679,7

1.3. Kulový kohout se šroubením



1.3.1. Technické specifikace

N ^o	Charakteristika	Hodnota
1	Třída závitů	«A»
2	Teplota pracovního média	do +185°C
3	Průměrná celková životnost	50 000 cyklů
4	Průměrná doba do poruchy	30 000 cyklů
5	Průměrná životnost	30 let
6	Jmenovitý tlak, P _y (PN)	od 25 do 50 bar
7	Teplota okolního prostředí	do +60°C
8	Jmenovitý průměr, DN	1/2"-2"
9	Třída podle efektivního průměru	95%, celoprůchodový
10	Standardní závit	Trubkový závit palcový
11	Způsob ovládání	Ruční
12	Vlhkost okolního prostředí, %	0-60
13	Úhel natočení rukojeti mezi krajními polohami	90°

Kulový kohout pro vodu Raftec řady Black je vybaven připojením «vnitřní závit - skládací připojení» (vnější závit). Slouží jako uzavírací armatura v potrubních systémech pro pitnou, užitkovou, technologickou, studenou a teplou vodu a pro vytápění. Použití jako regulační armatury není povoleno.

Kohoutek je vyroben z mosazi metodou horkého lisování a má povrchovou úpravu niklem. Kulové ventily používají válcové závitů třídy "A". Ventily jsou vhodné pro instalaci na potrubí z různých materiálů.

K utěsnění závitových spojů je nutné použít - hygienické těsnící len s anaerobním tmelem, polyamidové vlákno, FUM pásku.

Konstrukční vlastnosti kulových kohoutů řady Black

Kulové kohouty řady Black jsou obousměrné, což znamená, že uzavírají průtok v obou směrech.

- Teflonové těsnění ucpávky a šroubovaná pouzdra ucpávky činí kohout opravitelný a umožňují odstranit únik přes spoj utažením pouzdra ucpávky.
- Dvojitě těsnění na hřídeli zvyšuje spolehlivost.
- Hřídel kohoutu je vložena zevnitř tělesa, což vylučuje vytlačení hřídele tlakem přepravovaného média, i když je pouzdro ucpávky uvolněné.
- Rukojeť se speciálním otvorem (očkem) umožňuje plombování kohoutu
- Mosazná matice upevnění rukojeti je chráněna proti korozi během provozu.
- Rozěbitelné připojení kulových kohoutů je provedeno pomocí odnímatelné trubky a převlečné matice, což značně usnadňuje instalaci sanitárních systémů, ve kterých lze ventil použít.

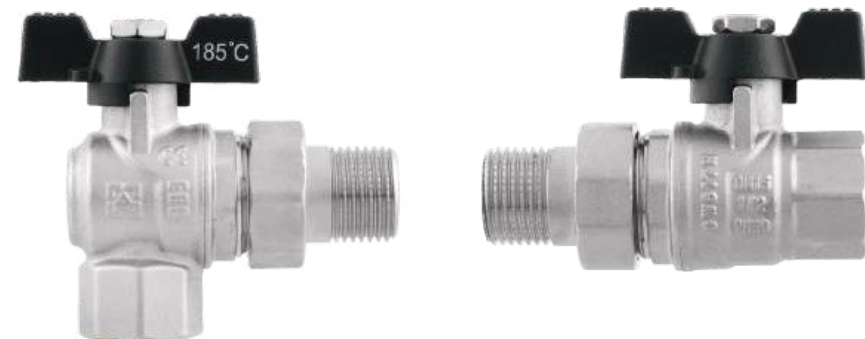

1.3.2. Konstrukce a materiály kulového kohout se šroubením DRBS

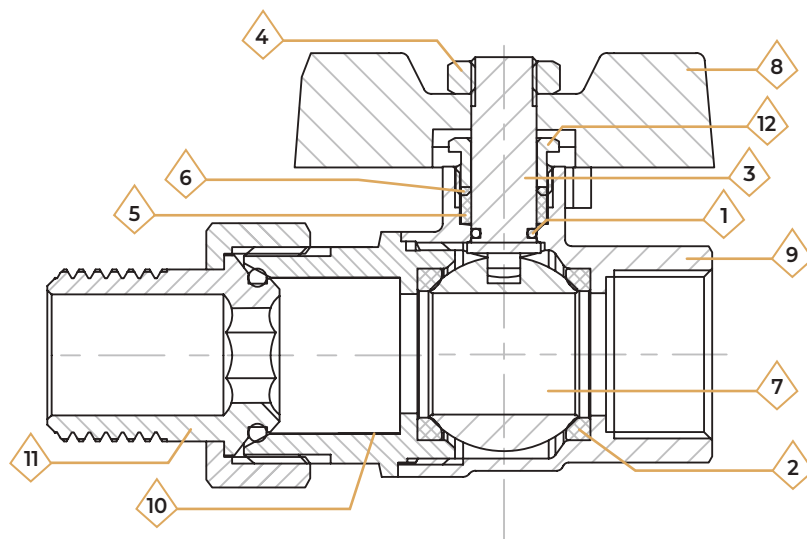

1.3.3. Nomenklatura a rozměry kulového kohout se šroubením DRBS

N°	Název prvku	Materiál	Značka materiálu v souladu s normami
1	Těsnění ucpávky	Teflon s termo přísadami	PTFE
2	Sedlo těsnění	Teflon s termo přísadami	PTFE
3	Hřídel	Horko lisovaná niklovaná mosaz	CW617N
4	Matice	Horko lisovaná niklovaná mosaz	CW614N
5	Těsnění	Teflon s termo přísadami	PTFE
6	Těsnicí podložka	Syntetický kaučuk	FKM
7	Uzávěr kulový	Horko lisovaná niklovaná mosaz	CW617N
8	Rukojeť kohoutku je motýl	Hliník s nátěrem	Al
9	Těleso	Horko lisovaná niklovaná mosaz	CW617N
10	Polotěleso	Horko lisovaná niklovaná mosaz	CW617N
11	Rozebíratelné spojení	Horko lisovaná niklovaná mosaz	CW617N
12	Svěrná matice ucpávky	Horko lisovaná niklovaná mosaz	CW617N

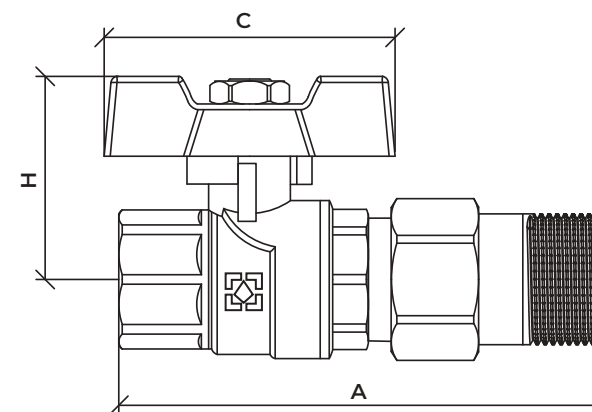

N°	Artikl	Rozměr	A, mm	H, mm	C, mm	Hmotnost, g
1	DRBS1	1/2"	79,9	38	49,16	234,5
2	DRBS2	3/4"	89,6	41,7	49,16	338,5
3	DRBS3	1"	99	51	49,16	583,1
4	DRBS4	1 1/4"	119,3	59,9	49,16	913,4

1.3.4. Konstrukce a materiály kulového kohout se šroubením DRBS5-DRBS6

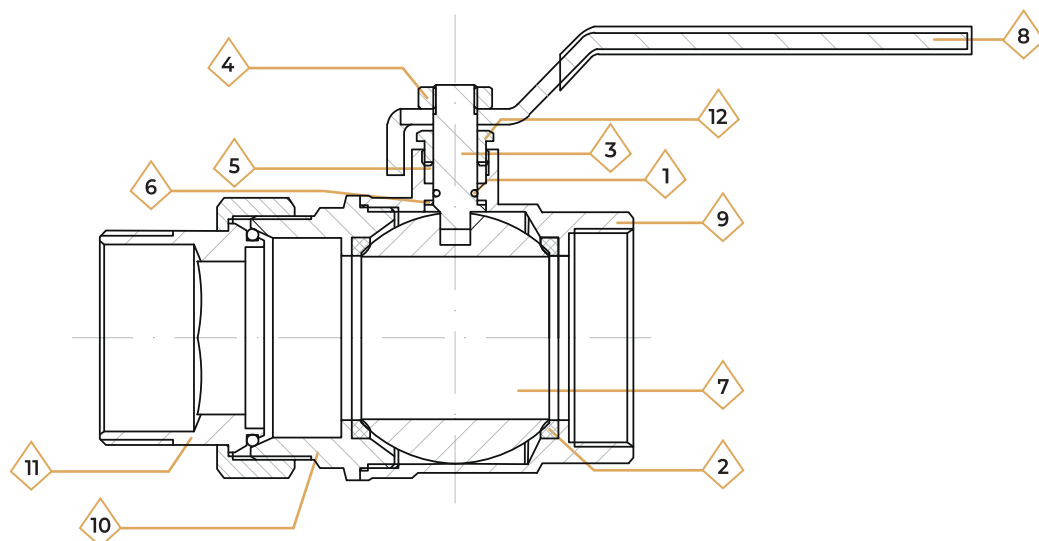

1.3.5. Nomenklatura a rozměry kulového kohout se šroubením DRBS5-DRBS6

N ^o	Název prvku	Materiál	Značka materiálu v souladu s normami
1	Těsnění ucpávky	Teflon s termo přísadami	PTFE
2	Sedlo těsnění	Teflon s termo přísadami	PTFE
3	Hřídel	Horko lisovaná niklovaná mosaz	CW617N
4	Matice	Horko lisovaná niklovaná mosaz	CW614N
5	Těsnění	Teflon s termo přísadami	PTFE
6	Těsnicí podložka	Syntetický kaučuk	FKM
7	Uzávěr kulový	Horko lisovaná niklovaná mosaz	CW617N
8	Rukojeť	Ocel s povrchovou úpravou (PVC)	FePO2G
9	Těleso	Horko lisovaná niklovaná mosaz	CW617N
10	Polotěleso	Horko lisovaná niklovaná mosaz	CW617N
11	Rozebíratelné spojení	Horko lisovaná niklovaná mosaz	CW617N
12	Svěrná matice ucpávky	Horko lisovaná niklovaná mosaz	CW617N

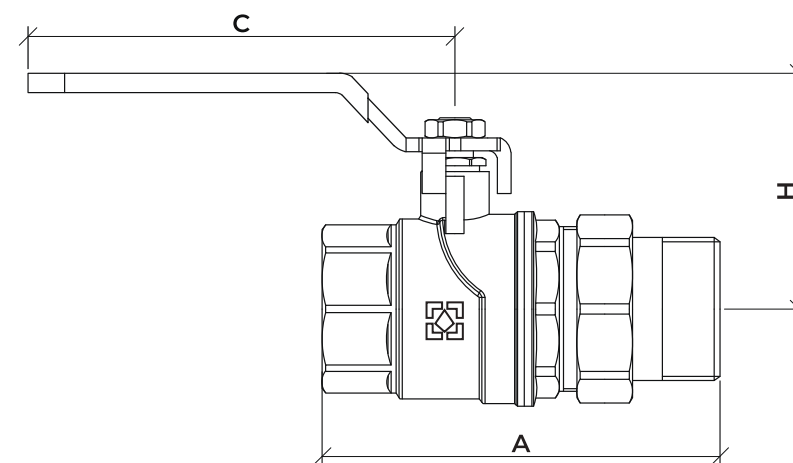

N ^o	Artikl	Rozměr	A, mm	H, mm	C, mm	Hmotnost, g
1	DRBS5	1 1/2"	132	75,5	141	1265
2	DRBS6	2"	146,5	83,8	141	1811,7

1.3.4. Konstrukce a materiály kulového rohového kohout se šroubením DRBS-U

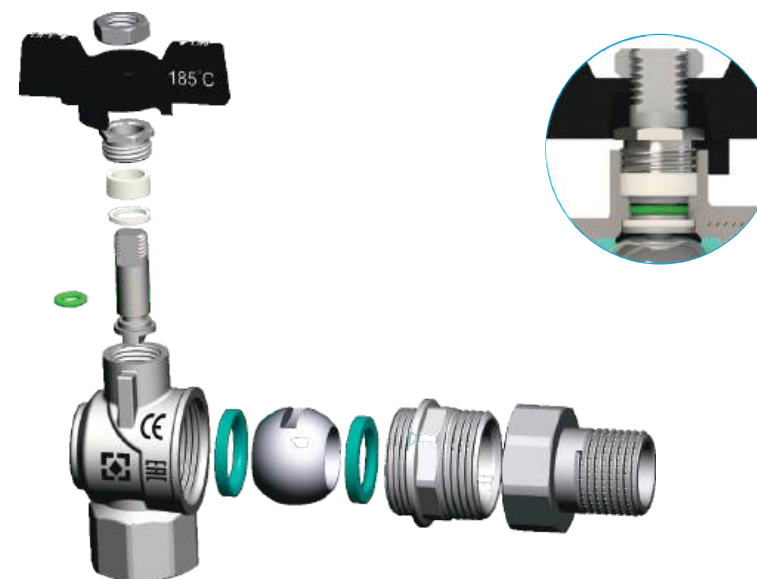
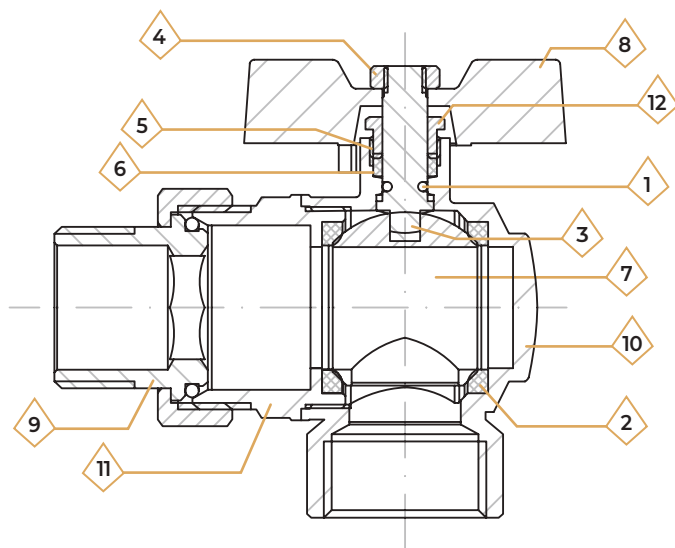

1.3.5. Nomenklatura a rozměry kulového rohového kohout se šroubením DRBS-U

N ^o	Název prvku	Materiál	Značka materiálu v souladu s normami
1	Těsnění ucpávky	Teflon s termo přísadami	PTFE
2	Sedlo těsnění	Teflon s termo přísadami	PTFE
3	Hřídel	Horko lisovaná niklovaná mosaz	CW617N
4	Matice	Horko lisovaná niklovaná mosaz	CW614N
5	Těsnění	Teflon s termo přísadami	PTFE
6	Těsnicí podložka	Syntetický kaučuk	FKM
7	Uzávěr kulový	Horko lisovaná niklovaná mosaz	CW617N
8	Rukojeť kohoutku je motýl	Hliník s nátěrem	Al
9	Rozebíratelné spojení	Horko lisovaná niklovaná mosaz	CW617N
10	Těleso	Horko lisovaná niklovaná mosaz	CW617N
11	Polotěleso	Horko lisovaná niklovaná mosaz	CW617N
12	Svěrná matice ucpávky	Horko lisovaná niklovaná mosaz	CW617N

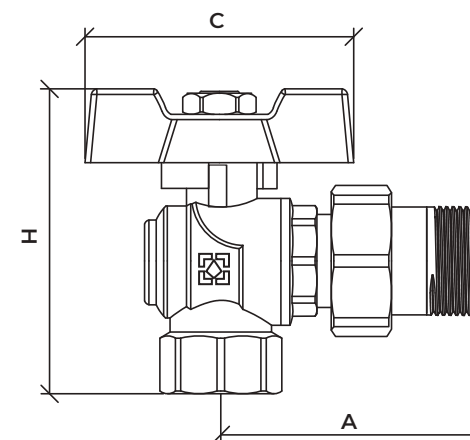

N ^o	Artikl	Rozměr	A, mm	H, mm	C, mm	Hmotnost,g
1	DRBS1-U	1/2"	55	67,7	49,16	245,8
2	DRBS2-U	3/4"	64,1	74,2	49,16	371
3	DRBS3-U	1"	71	93	49,16	659,3

1.4. Kulový kohout s převlečnou maticí a vnitřním závitem



Kulový kohout pro vodu Raftec řady Black je vybaven připojením «vnitřní závit - skládací připojení» (vnitřní závit). Slouží jako uzavírací armatura v potrubních systémech pro pitnou, užitkovou, technologickou, studenou a teplou vodu a pro vytápění. Použití jako regulační armatury není povoleno.

Kohoutek je vyroben z mosazi metodou horkého lisování a má povrchovou úpravu niklem. Kulové ventily používají válcové závity třídy "A". Ventily jsou vhodné pro instalaci na potrubí z různých materiálů.

K utěsnění závitových spojů je nutné použít - hygienické těsnící len s anaerobním tmelem, polyamidové vlákno, FUM pásku.

Konstrukční vlastnosti kulových kohoutů řady Black

Kulové kohouty řady Black jsou obousměrné, což znamená, že uzavírají průtok v obou směrech.

- Teflonové těsnění ucpávky a šroubovaná pouzdra ucpávky činí kohout opravitelné a umožňují odstranit únik přes spoj utažením pouzdra ucpávky.
- Dvojitě těsnění na hřídeli zvyšuje spolehlivost.
- Hřídel kohoutu je vložena zevnitř tělesa, což vylučuje vytlačení hřídele tlakem přepravovaného média, i když je pouzdro ucpávky uvolněné.
- Rukojeť se speciálním otvorem (očkem) umožňuje plombování kohoutu
- Mosazná matice upevnění rukojeti je chráněna proti korozi během provozu.

1.4.1. Technické specifikace

Nº	Charakteristika	Hodnota
1	Třída závitů	«A»
2	Teplota pracovního média	do +185°C
3	Průměrná celková životnost	50 000 cyklů
4	Průměrná doba do poruchy	30 000 cyklů
5	Průměrná životnost	30 let
6	Jmenovitý tlak, P _y (PN)	od 25 do 50 bar
7	Teplota okolního prostředí	do +60°C
8	Jmenovitý průměr, DN	1/2"-3/4"
9	Třída podle efektivního průměru	95%, celoprůchodový
10	Standardní závit	Trubkový závit palcový
11	Způsob ovládání	Ruční
12	Vlhkost okolního prostředí, %	0-60
13	Úhel natočení rukojeti mezi krajními polohami	90°

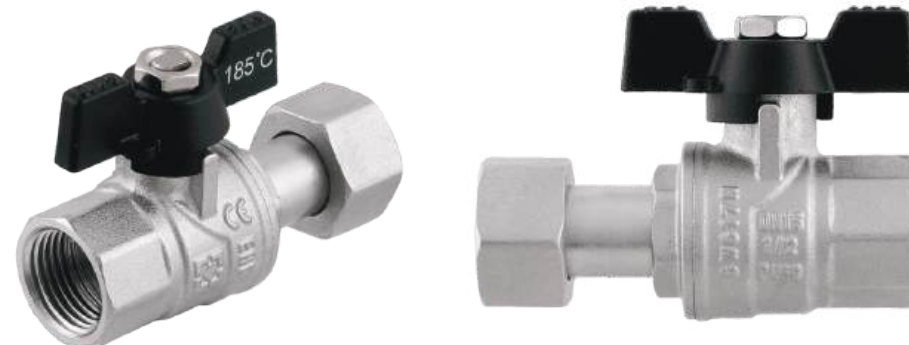

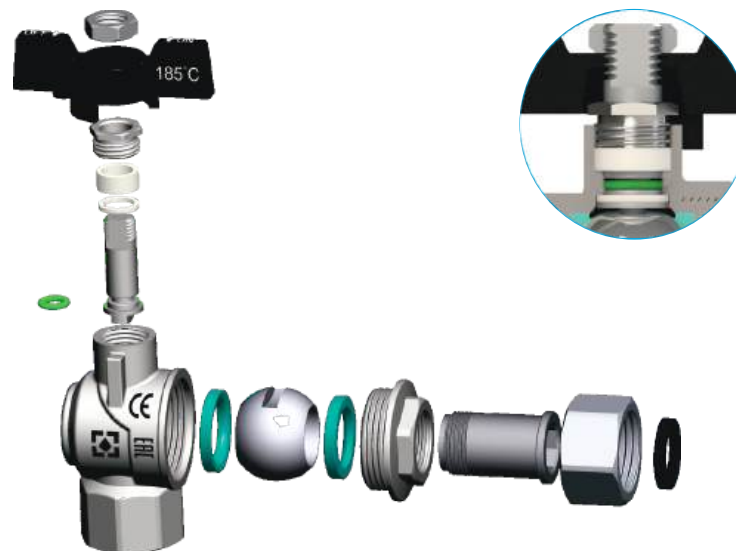
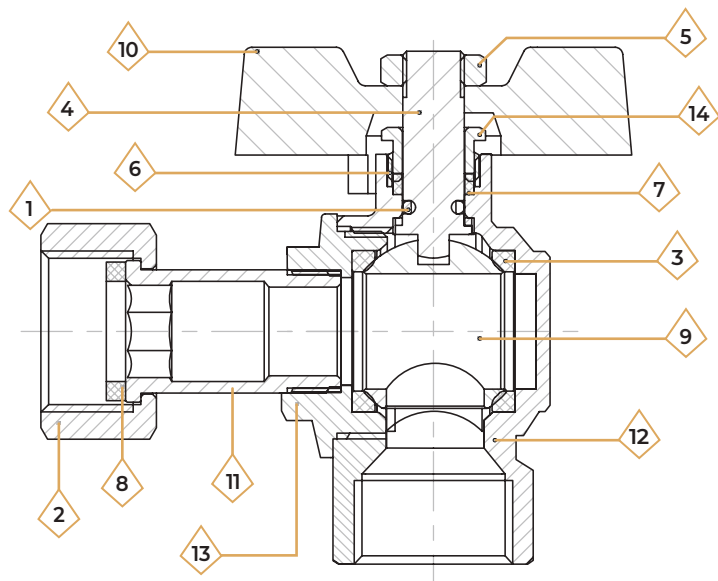
1.4.2. Konstrukce a materiály kulového rohového kohoutu s převlečnou maticí a vnitřním závitem

1.4.3. Nomenklatura a rozměry kulového rohového kohoutu s převlečnou maticí a vnitřním závitem

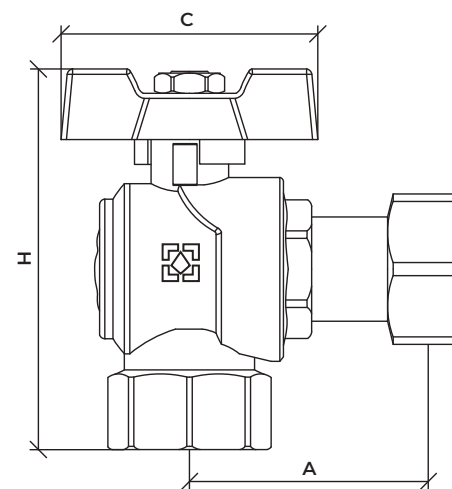
N ^o	Název prvku	Materiál	Značka materiálu v souladu s normami
1	Těsnění ucpávky	Teflon s termo přísadami	PTFE
2	Matice (naťahovací matka)	Horko lisovaná niklovaná mosaz	CW617N
3	Sedlové kroužky	Teflon s termo přísadami	PTFE
4	Hřidel	Horko lisovaná niklovaná mosaz	CW617N
5	Matice	Horko lisovaná niklovaná mosaz	CW614N
6	Těsnění	Teflon s termo přísadami	PTFE
7	Těsnicí podložka	Syntetický kaučuk	FKM
8	Těsnicí kroužek z vyměnitelného trubky	Teflon s termo přísadami	PTFE
9	Uzávěr kulový	Horko lisovaná niklovaná mosaz	CW617N
10	Rukojeť kohoutku je motýl	Hliník s nátěrem	Al
11	Odnímatelný trubkový spoj	Horko lisovaná niklovaná mosaz	CW617N
12	Těleso	Horko lisovaná niklovaná mosaz	CW617N
13	Polotěleso	Horko lisovaná niklovaná mosaz	CW617N
14	Svěrná matice ucpávky	Horko lisovaná niklovaná mosaz	CW617N

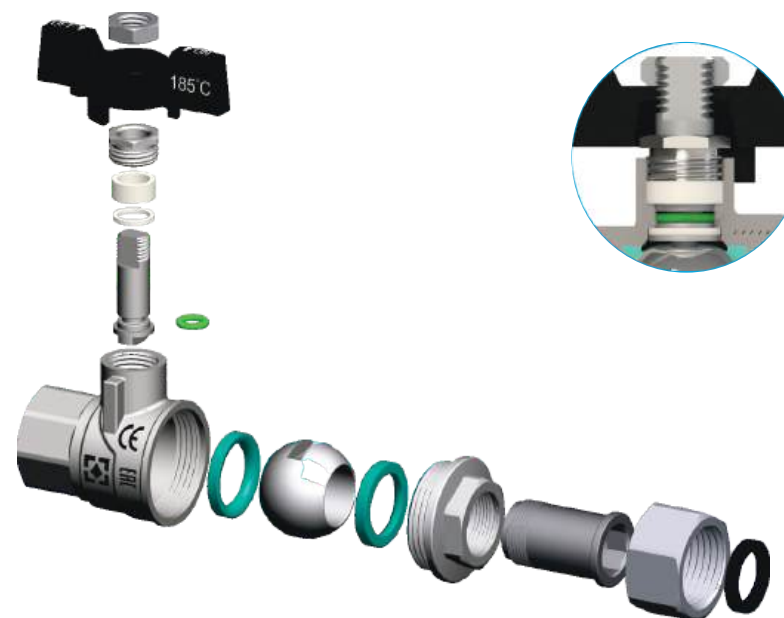
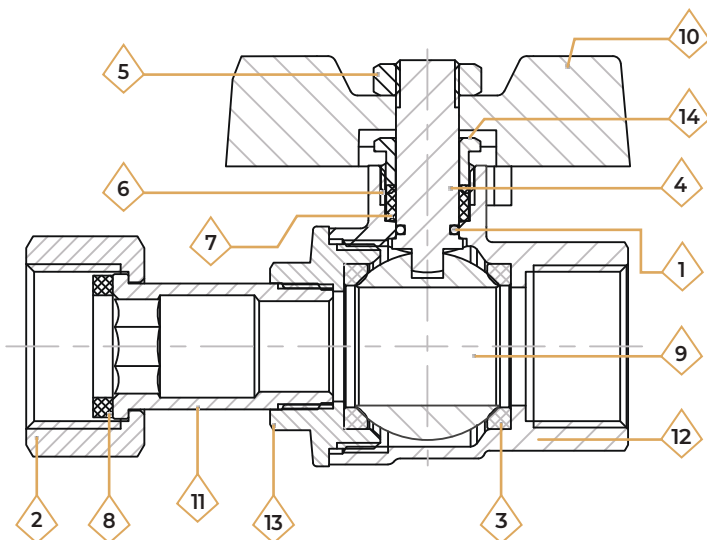

N ^o	Artikl	Rozměr	A, mm	H, mm	C, mm	Hmotnost, g
1	DRBZ1	1/2"	40	67,7	49,16	217,6
2	DRBZ2	3/4"	45	74,2	49,16	321,5

1.4.4. Konstrukce a materiály kulového přímý kohout FF s převlečnou maticí a vnitřním závitem

1.4.5. Nomenklatura a rozměry kulového přímý kohout s převlečnou maticí a vnitřním závitem

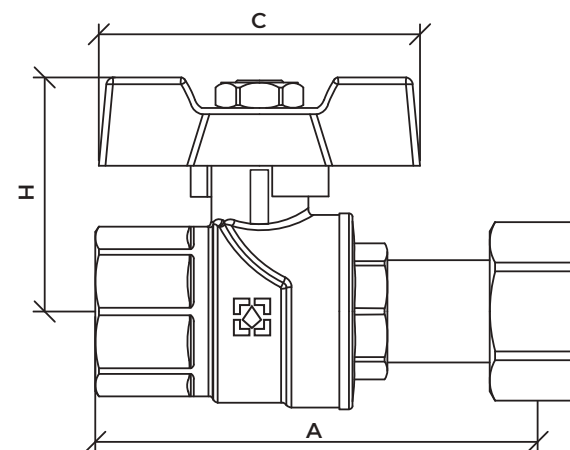
N ^o	Název prvku	Materiál	Značka materiálu v souladu s normami
1	Těsnění ucpávky	Teflon s termo přísadami	PTFE
2	Matice (natahovací matka)	Horko lisovaná niklovaná mosaz	CW617N
3	Sedlové kroužky	Teflon s termo přísadami	PTFE
4	Hřídél	Horko lisovaná niklovaná mosaz	CW617N
5	Matice	Horko lisovaná niklovaná mosaz	CW614N
6	Těsnění	Teflon s termo přísadami	PTFE
7	Těsnicí podložka	Syntetický kaučuk	FKM
8	Těsnicí kroužek z vyměnitelného trubky	Teflon s termo přísadami	PTFE
9	Uzávěr kulový	Horko lisovaná niklovaná mosaz	CW617N
10	Rukojeť kohoutku je motýl	Hliník s nátěrem	Al
11	Odnímatelný trubkový spoj	Horko lisovaná niklovaná mosaz	CW617N
12	Těleso	Horko lisovaná niklovaná mosaz	CW617N
13	Polotěleso	Horko lisovaná niklovaná mosaz	CW617N
14	Svěrná matice ucpávky	Horko lisovaná niklovaná mosaz	CW617N



N ^o	Artikl	Rozměr	A, mm	H, mm	C, mm	Hmotnost, g
1	PRB-1	1/2"	68	38	51,5	207,6
2	PRB-2	3/4"	75,5	41,7	51,5	291,3

1.5. Kulový kohout s převlečnou maticí a vnějším závitem



1.5.1. Technické specifikace

Nº	Charakteristika	Hodnota
1	Třída závitů	«A»
2	Teplota pracovního média	do +185°C
3	Průměrná celková životnost	50 000 cyklů
4	Průměrná doba do poruchy	30 000 cyklů
5	Průměrná životnost	30 let
6	Jmenovitý tlak, P _y (PN)	od 25 do 50 bar
7	Teplota okolního prostředí	do +60°C
8	Jmenovitý průměr, DN	1/2"-3/4"
9	Třída podle efektivního průměru	95%, celoprůchodový
10	Standardní závit	Trubkový závit palcový
11	Způsob ovládání	Ruční
12	Vlhkost okolního prostředí, %	0-60
13	Úhel natočení rukojeti mezi krajními polohami	90°

Kulový kohout pro vodu Raftec řady Black je vybaven připojením "vnější závit - skládací připojení" (vnitřní závit). Slouží jako uzavírací armatura v potrubních systémech pro pitnou, užitkovou, technologickou, studenou a teplou vodu a pro vytápění. Použití jako regulační armatury není povoleno.

Kohoutek je vyroben z mosazi metodou horkého lisování a má povrchovou úpravu niklem. Kulové ventily používají válcové závity třídy "A". Ventily jsou vhodné pro instalaci na potrubí z různých materiálů.

K utěsnění závitových spojů je nutné použít - hygienické těsnící len s anaerobním tmelem, polyamidové vlákno, FUM pásku.

Konstrukční vlastnosti kulových kohoutů řady Black

Kulové kohouty řady Black jsou obousměrné, což znamená, že uzavírají průtok v obou směrech.

- Teflonové těsnění ucpávky a šroubovaná pouzdra ucpávky činí kohout opravitelný a umožňují odstranit únik přes spoj utažením pouzdra ucpávky.
- Dvojitě těsnění na hřídeli zvyšuje spolehlivost.
- Hřídel kohoutu je vložena zevnitř tělesa, což vylučuje vytlačení hřídele tlakem přepravovaného média, i když je pouzdro ucpávky uvolněné.
- Rukojeť se speciálním otvorem (očkem) umožňuje plombování kohoutu
- Mosazná matice upevnění rukojeti je chráněna proti korozi během provozu.

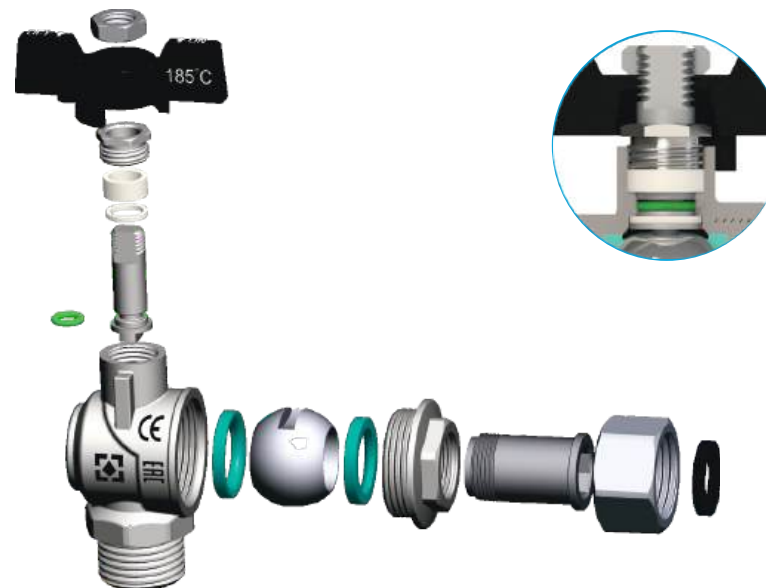
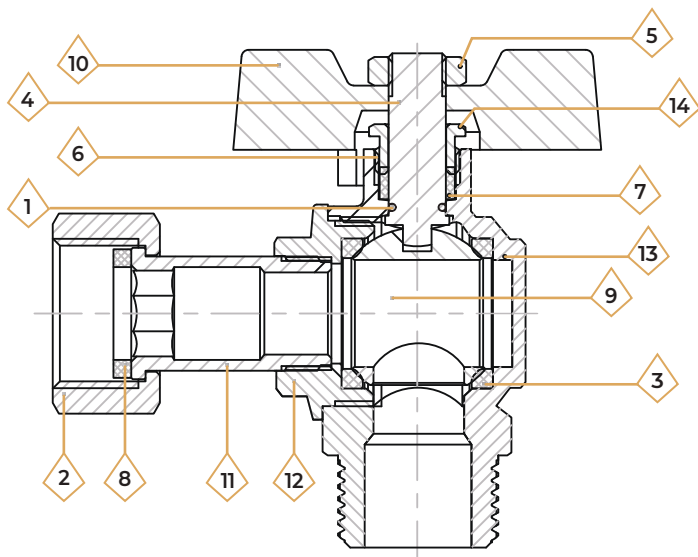

1.5.2. Konstrukce a materiály kulového rohového kohoutu s převlečnou maticí a vnějším závitem

1.5.3. Nomenklatura a rozměry kulového rohového kohoutu s převlečnou maticí a vnějším závitem

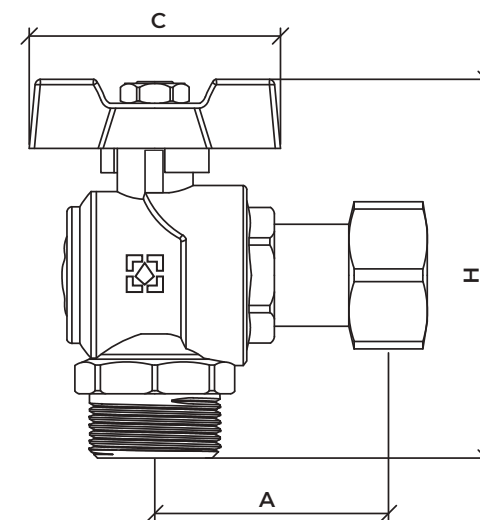
N ^o	Název prvku	Materiál	Značka materiálu v souladu s normami
1	Těsnění ucpávky	Teflon s termo přísadami	PTFE
2	Matice (naťahovací matka)	Horko lisovaná niklovaná mosaz	CW617N
3	Sedlové kroužky	Teflon s termo přísadami	PTFE
4	Hřídél	Horko lisovaná niklovaná mosaz	CW617N
5	Matice	Horko lisovaná niklovaná mosaz	CW614N
6	Těsnění	Teflon s termo přísadami	PTFE
7	Těsnicí podložka	Syntetický kaučuk	FKM
8	Těsnicí kroužek z vyměnitelného trubky	Teflon s termo přísadami	PTFE
9	Uzávěr kulový	Horko lisovaná niklovaná mosaz	CW617N
10	Rukojeť kohoutku je motýl	Hliník s nátěrem	Al
11	Odnímatelný trubkový spoj	Horko lisovaná niklovaná mosaz	CW617N
12	Těleso	Horko lisovaná niklovaná mosaz	CW617N
13	Polotěleso	Horko lisovaná niklovaná mosaz	CW617N
14	Svěrná matice ucpávky	Horko lisovaná niklovaná mosaz	CW617N

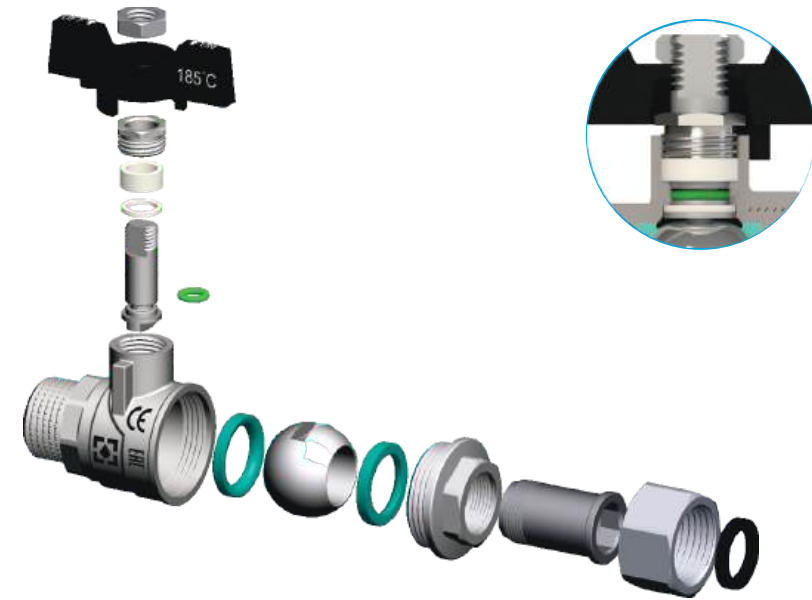
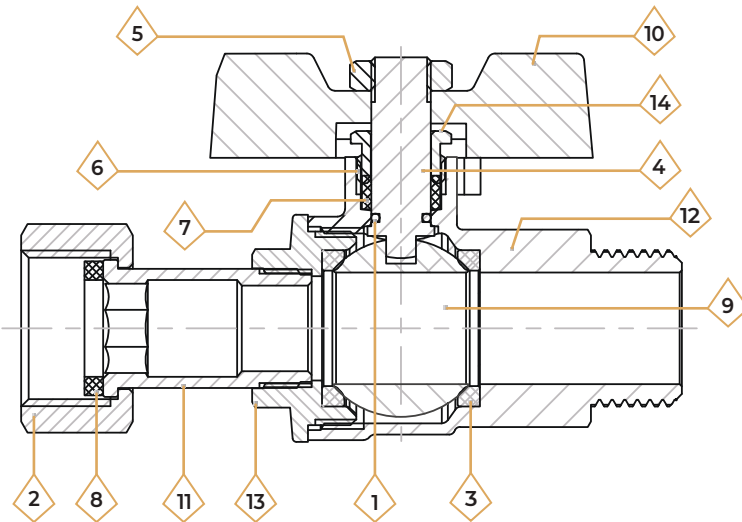

N ^o	Artikl	Rozměr	A, mm	H, mm	C, mm	Hmotnost, g
1	DRBM1	1/2"	40	70,7	49,16	222,9
2	DRBM2	3/4"	45	79,2	49,16	330,9

1.5.4. Konstrukce a materiály kulového přímý kohout s převlečnou maticí a vnějším závitem

N ^o	Název prvku	Materiál	Značka materiálu v souladu s normami
1	Těsnění ucpávky	Teflon s termo přísadami	PTFE
2	Matice (natahovací matka)	Horko lisovaná niklovaná mosaz	CW617N
3	Sedlové kroužky	Teflon s termo přísadami	PTFE
4	Hřídél	Horko lisovaná niklovaná mosaz	CW617N
5	Matice	Horko lisovaná niklovaná mosaz	CW614N
6	Těsnění	Teflon s termo přísadami	PTFE
7	Těsnicí podložka	Syntetický kaučuk	FKM
8	Těsnicí kroužek z vyměnitelného trubky	Teflon s termo přísadami	PTFE
9	Uzávěr kulový	Horko lisovaná niklovaná mosaz	CW617N
10	Rukojeť kohoutku je motýl	Hliník s nátěrem	Al
11	Odnímatelný trubkový spoj	Horko lisovaná niklovaná mosaz	CW617N
12	Těleso	Horko lisovaná niklovaná mosaz	CW617N
13	Polotěleso	Horko lisovaná niklovaná mosaz	CW617N
14	Svěrná matice ucpávky	Horko lisovaná niklovaná mosaz	CW617N

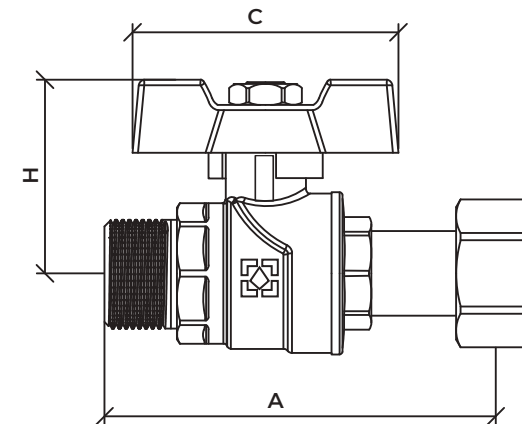
1.5.5. Nomenklatura a rozměry kulového přímý kohout s převlečnou maticí a vnějším závitem

N ^o	Artikl	Rozměr	A, mm	H, mm	C, mm	Hmotnost, g
1	PRBM1	1/2"	71,5	37	51,5	209,6
2	PRBM2	3/4"	80	41,7	51,5	296,9

1.6. Kulový kohout ŠŠ



Kulový kohout pro vodu Raftec řady Black je vybaven připojením «vnější závit - vnější závit». Slouží jako uzavírací armatura v potrubních systémech pro pitnou, užitkovou, technologickou, studenou a teplou vodu a pro vytápění. Použití jako regulační armatury není povoleno.

Kohoutek je vyroben z mosazi metodou horkého lisování a má povrchovou úpravu niklem. Kulové ventily používají válcové závity třídy "A". Ventily jsou vhodné pro instalaci na potrubí z různých materiálů.

K utěsnění závitových spojů je nutné použít - hygienické těsnící len s anaerobním tmelem, polyamidové vlákno, FUM pásku.

Konstrukční vlastnosti kulových kohoutů řady Black

Kulové kohouty řady Black jsou obousměrné, což znamená, že uzavírají průtok v obou směrech.

- Teflonové těsnění ucpávky a šroubovaná pouzdra ucpávky činí kohout opravitelné a umožňují odstranit únik přes spoj utažením pouzdra ucpávky.
- Dvojitě těsnění na hřídeli zvyšuje spolehlivost.
- Hřídel kohoutu je vložena zevnitř tělesa, což vylučuje vytlačení hřídele tlakem přepravovaného média, i když je pouzdro ucpávky uvolněné.
- Rukojeť se speciálním otvorem (očkem) umožňuje plombování kohoutu
- Mosazná matice upevnění rukojeti je chráněna proti korozi během provozu.

1.6.1. Technické specifikace

Nº	Charakteristika	Hodnota
1	Třída závitů	«A»
2	Teplota pracovního média	do +185°C
3	Průměrná celková životnost	50 000 cyklů
4	Průměrná doba do poruchy	30 000 cyklů
5	Průměrná životnost	30 let
6	Jmenovitý tlak, P _y (PN)	od 25 do 50 bar
7	Teplota okolního prostředí	do +60°C
8	Jmenovitý průměr, DN	1/2"-1"
9	Třída podle efektivního průměru	95%, celoprůchodový
10	Standardní závit	Trubkový závit palcový
11	Způsob ovládání	Ruční
12	Vlhkost okolního prostředí, %	0-60
13	Úhel natočení rukojeti mezi krajními polohami	90°

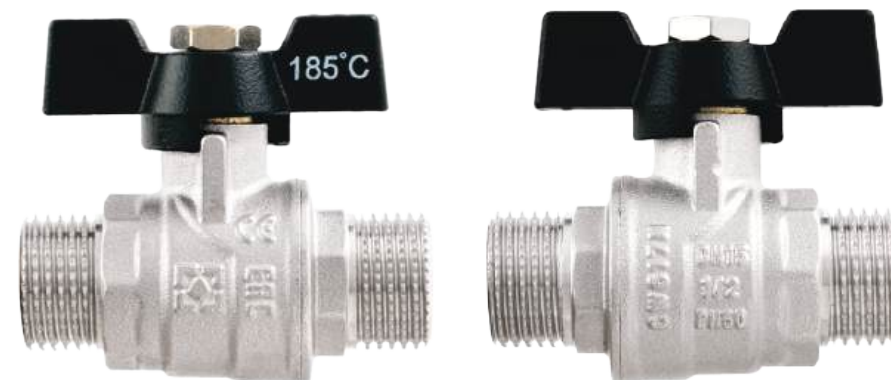

1.6.2. Konstrukce a materiály kulového kohoutu ŠŠ

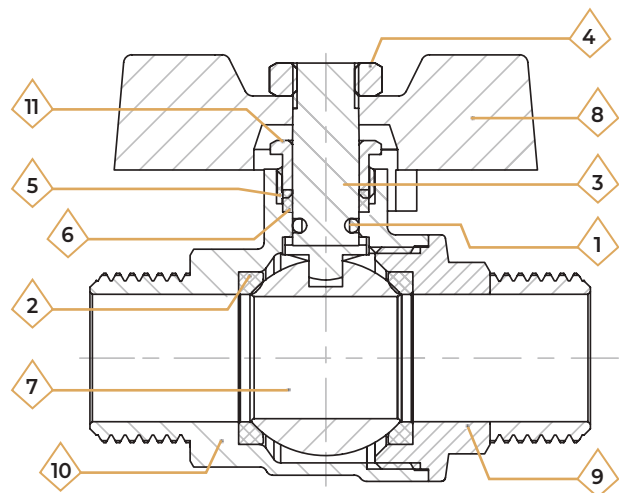

N ^o	Název prvku	Materiál	Značka materiálu v souladu s normami
1	Těsnění ucpávky	Teflon s termo přísadami	PTFE
2	Sedlo těsnění	Teflon s termo přísadami	PTFE
3	Hřídel	Horko lisovaná niklovaná mosaz	CW617N
4	Matice	Horko lisovaná niklovaná mosaz	CW614N
5	Těsnění	Teflon s termo přísadami	PTFE
6	Těsnicí podložka	Syntetický kaučuk	FKM
7	Uzávěr kulový	Horko lisovaná niklovaná mosaz	CW617N
8	Rukojeť kohoutku je motýl	Hliník s nátěrem	Al
9	Polotěleso	Horko lisovaná niklovaná mosaz	CW617N
10	Těleso	Horko lisovaná niklovaná mosaz	CW617N
11	Svěrná matice ucpávky	Horko lisovaná niklovaná mosaz	CW617N

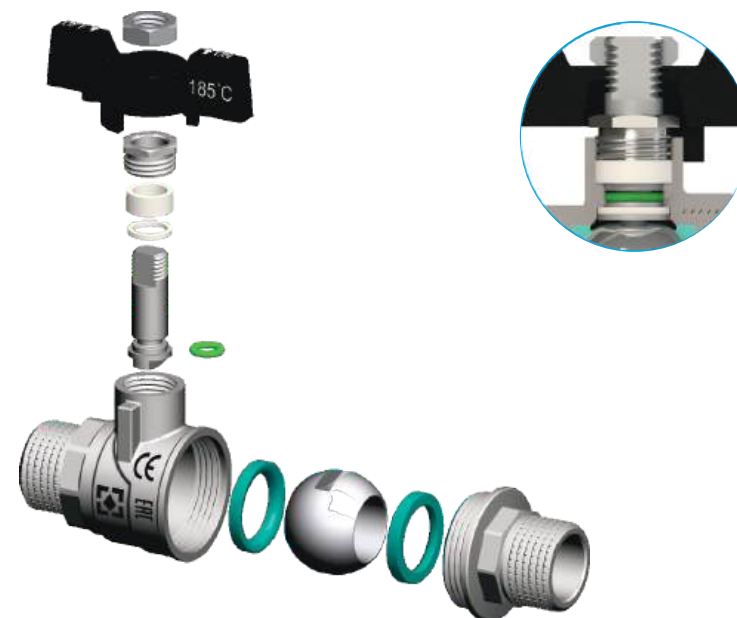

1.6.3. Nomenklatura a rozměry kulového kohoutu ŠŠ

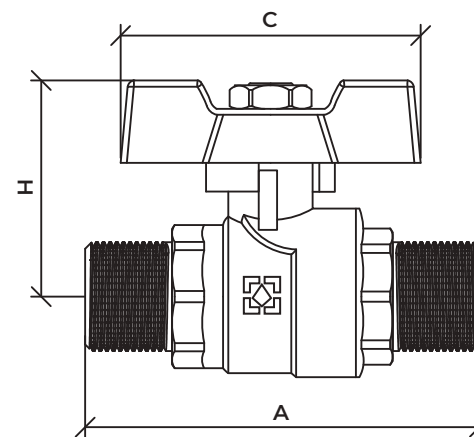

N ^o	Artikl	Rozměr	A, mm	H, mm	C, mm	Hmotnost, g
1	DRB1111	1/2"	61	38	49,16	173,4
2	DRB2121	3/4"	67,5	41,7	49,16	251,7
3	DRB3131	1"	79,5	51	49,16	450,8

1.7. Záhradní kulový kohout



1.7.1. Technické specifikace

Nº	Charakteristika	Hodnota
1	Třída závitů	«A»
2	Pracovní teplota prostředí	do +185°C
3	Průměrná doba do poruchy	4 000 cyklů
4	Průměrná celková doba životnosti	20 let
5	Jmenovitý tlak, P _y (PN)	16 bar
6	Průtok při minimálním pracovním tlaku 0,05 Mpa	0,07 l/s
7	Průtok při pracovním tlaku 0,3 MPa	>0,2 l/s
8	Zkušební tlak	2,4 MPa
9	Těsnost spojů při uměle uzavřeném vypuštění	> 0,4 MPa
10	Podmíněná propustnost, Kv	1,8 m ³ /hod
11	Teplota okolního prostředí	do +60°C
12	Jmenovitý průměr, DN	1/2"-3/4"
13	Třída podle efektivního průměru	95%, celoprůchodový
14	Standardní závit	Trubkový závit palcový
15	Způsob ovládání	Ruční ovládání
16	Vlhkost okolního prostředí, %	0-60
17	Úhel natočení rukojeti mezi krajními polohami	90°

Záhradní kulový ventil pro vodu Raftec série Black se používá jako uzavírací armatura na potrubích systémů pitné, užitkové, technologické, studené a teplé vodovodní a topné soustavy. Kohout je vybaven odnímatelným závit, který umožňuje připojení zavlažovací hadice, a jeho výměna umožňuje připojení hadic s jiným průměrem. Instalovaný rozprašovač zajišťuje kompaktní proud vody na výstupu.

Kohoutek je vyroben z mosazi metodou horkého lisování a má povrchovou úpravu niklem. Kulové ventily používají válcové závit třídy "A". Ventily jsou vhodné pro instalaci na potrubí z různých materiálů. K utěsnění závitových spojů je nutné použít - hygienické těsnící len s anaerobním tmelem, polyamidové vlákno, FUM pásku.

Konstrukční vlastnosti kulových kohoutů řady Black

Kulové kohouty řady Black jsou obousměrné, což znamená, že uzavírají průtok v obou směrech.

- Teflonové těsnění ucpávky a šroubovaná pouzdra ucpávky činí kohout opravitelné a umožňují odstranit únik přes spoj utažením pouzdra ucpávky.
- Dvojitě těsnění na hřídeli zvyšuje spolehlivost.
- Hřídel kohoutu je vložena zevnitř tělesa, což vylučuje vytlačení hřídele tlakem přepravovaného média, i když je pouzdro ucpávky uvolněné.
- Rukojeť se speciálním otvorem (očkem) umožňuje plombování kohoutu
- Mosazná matice upevnění rukojeti je chráněna proti korozi během provozu.



1.7.2. Konstrukce a materiály kulového kohout zahradní

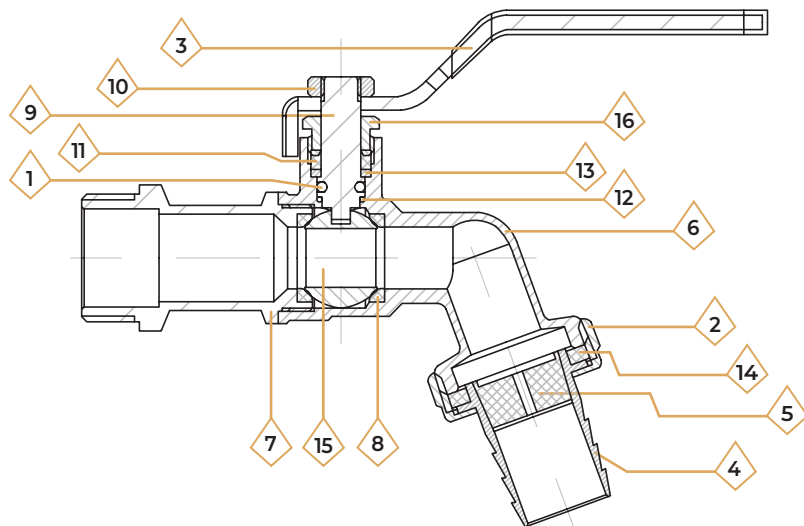

N ^o	Název prvku	Materiál	Značka materiálu v souladu s normami
1	Těsnění	Teflon s termo přísadami	PTFE
2	Víčko	Horko lisovaná niklovaná mosaz	CW617N
3	Rukojeť	Ocel s povlakem (PVC)	FePO2G
4	Nosník	Horko lisovaná niklovaná mosaz	CW617N
5	Aerátor	Plast	ABS
6	Těleso	Horko lisovaná niklovaná mosaz	CW617N
7	Polotěleso	Horko lisovaná niklovaná mosaz	CW617N
8	Těsnění sedlo	Teflon s termo přísadami	PTFE
9	Hřídel	Horko lisovaná niklovaná mosaz	CW617N
10	Matice	Horko lisovaná niklovaná mosaz	CW614N
11	Těsnění	Teflon s termo přísadami	PTFE
12	Těsnicí podložka	Teflon s termo přísadami	PTFE
13	Těsnění	Měď	Cu
14	Těsnění	Teflon s termo přísadami	PTFE
15	Kuličková uzávěrka	Horko lisovaná niklovaná mosaz	CW617N
16	Svěrná matice ucpávky	Horko lisovaná niklovaná mosaz	CW617N

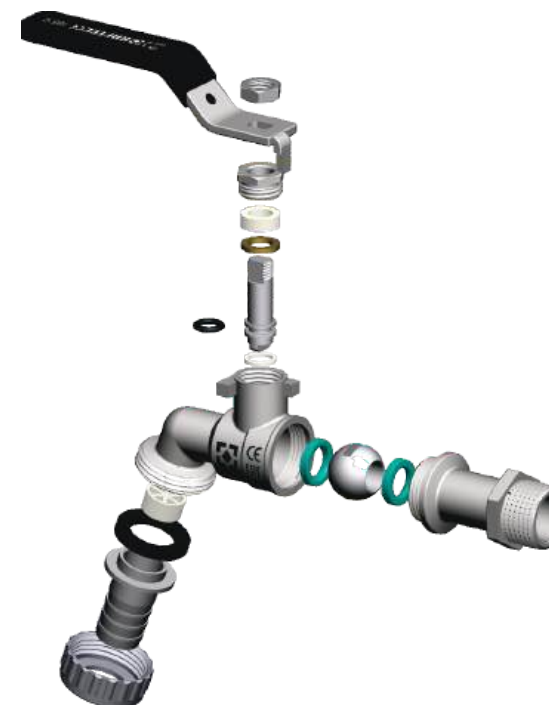

1.7.3. Nomenklatura a rozměry kulového kohout zahradní

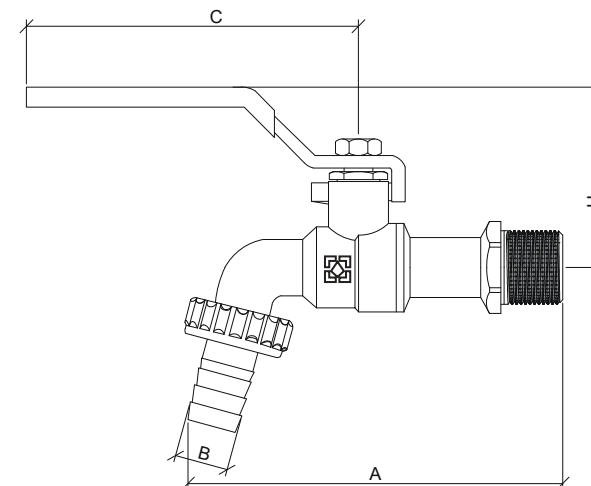

N ^o	Artikl	Rozměr	A, mm	B, mm	H, mm	C, mm	Hmotnost
1	KPO1	1/2"	104	15	51,1	89	249,4
2	KPO2	3/4"	110,5	21	51,6	89	293,9

1.8. Třícestný kulový ventil



Kulový třícestný ventil Raftec série Black se používá pro změnu směru toku v potrubních systémech pro pitnou, domácí, technologickou, studenou a teplou vodu.

Ventil je vyroben z mosazi metodou horkého lisování a pokrytý niklem. V kuličkových ventilech je použita trubková válcová závitová třída „A“.

Ventily jsou používány v potrubních systémech z různých materiálů. K utěsnění závitových spojů je nutné použít - hygienické těsnící len s anaerobním tmelem, polyamidové vlákno, FUM pásku.

Konstrukční vlastnosti kulových kohoutů řady Black

Kulové kohouty řady Black jsou obousměrné, což znamená, že uzavírají průtok v obou směrech.

- Teflonové těsnění ucpávky a šroubovaná pouzdra ucpávky činí kohout opravitelné a umožňují odstranit únik přes spoj utažením pouzdra ucpávky.
- Dvojité těsnění na hřídeli zvyšuje spolehlivost.
- Hřídel kohoutu je vložena zevnitř tělesa, což vylučuje vytažení hřídele tlakem přepravovaného média, i když je pouzdro ucpávky uvolněné.
- Rukojeť se speciálním otvorem (očkem) umožňuje plombování kohoutu
- Mosazná matice upevnění rukojeti je chráněna proti korozi během provozu.

1.8.1. Technické specifikace

Nº	Charakteristika	Hodnota
1	Třída závitů	«A»
2	Teplota pracovního média	do +120°C
3	Průměrná doba do poruchy	4 000 cyklů
4	Průměrná životnost	20 let
5	Jmenovitý tlak, P _y (PN)	16 bar
6	Teplota okolního prostředí	do +60°C
7	Jmenovitý průměr, DN	1/2"-1"
8	Třída podle efektivního průměru	95%, celoprůchodový
9	Standardní závit	Trubkový závit palcový
10	Způsob ovládání	Ruční
11	Vlhkost okolního prostředí, %	0-60
12	Úhel natočení rukojeti mezi krajními polohami	90°



1.8.2. Konstrukce a materiály třícestný kulový ventil

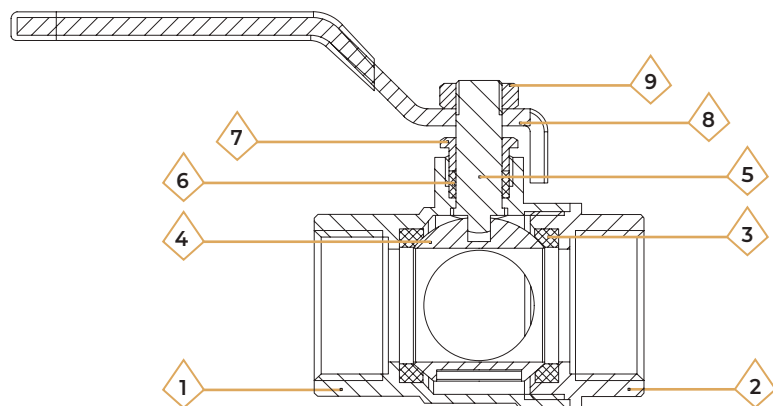

N ^o	Název prvku	Materiál	Značka materiálu v souladu s normami
1	Těleso	Mosaz lisovaná za tepla	CW617N
2	Polotěleso	Mosaz lisovaná za tepla	CW617N
3	Těsnění	Monomer ethylen-propylen-dien	EPDM
4	Kulový ventil	Mosaz lisovaná za tepla	CW617N
5	Dřík ventilu	Mosaz lisovaná za tepla	CW617N
6	Těsnění ventilu	Monomer ethylen-propylen-dien	EPDM
7	Tlakový uzávěr	Mosaz lisovaná za tepla	CW617N
8	Rukojeť	Ocel s povlakem (PVC)	FePO2G
9	Matice	Mosaz lisovaná za tepla	CW614N

1.8.3. Nomenklatura a rozměry třícestný kulový ventil

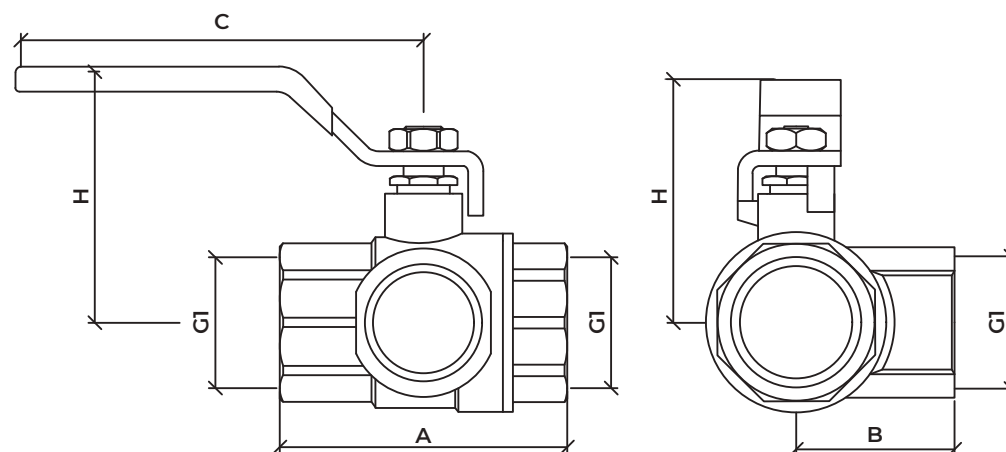

N ^o	Artikl	G1	A, mm	B, mm	C, mm	H, mm	Hmotnost, g
1	TDRH01	1/2"	51,5	29	81,5	48,2	208,3
2	TDRH02	3/4"	58	32	81,5	50,6	279,4
3	TDRH03	1"	67	38,5	101	61	465,5

1.8.4. Schéma regulace průtoku v třícestném kulovém ventilu

Třícestný kulový ventil má dvě pracovní polohy:

- Jako T
- Ve tvaru L

Když je kohoutek instalován v poloze ve tvaru T, kapalina je distribuována ve dvou směrech. Při instalaci baterie do polohy tvaru L - proudění kapaliny směřuje pouze jedním směrem.

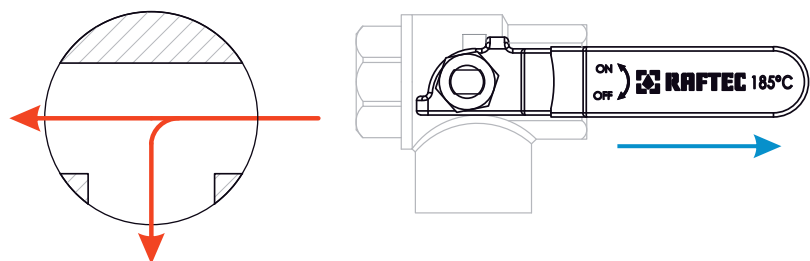
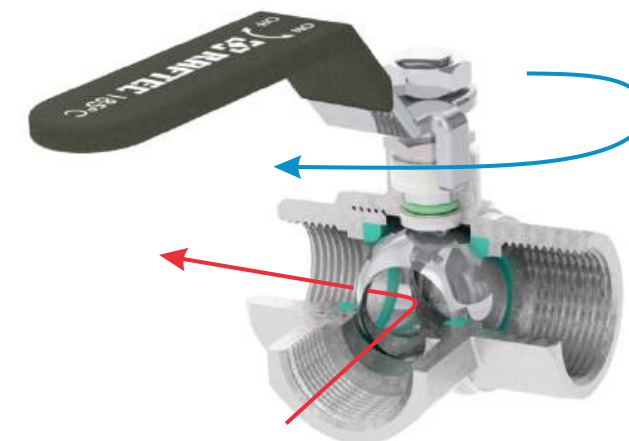
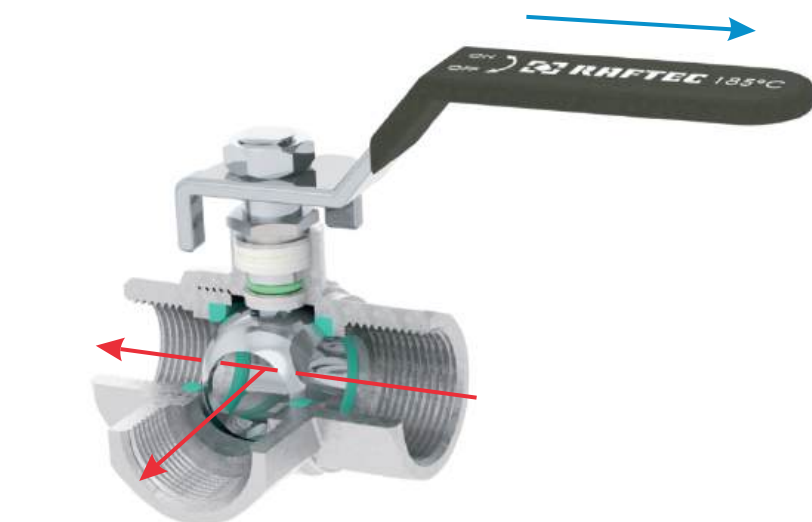

Pozice 1 (ve tvaru T)

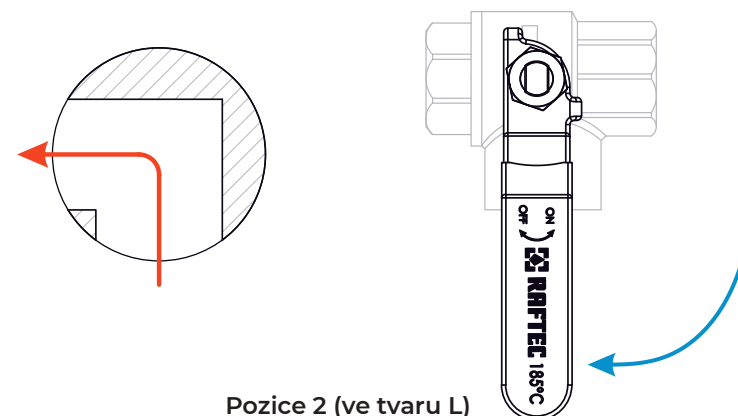

Pozice 2 (ve tvaru L)

1.9. Kulový kohout s odvodněním



1.9.1. Technické specifikace

Nº	Charakteristika	Hodnota
1	Třída závitů	«A»
2	Teplota pracovního prostředí	do +120°C
3	Průměrná doba do poruchy	4 000 cyklů
4	Průměrná celková doba životnosti	20 let
5	Jmenovitý tlak, P _y (PN)	16-40 bar
6	Teplota okolního prostředí	do +60°C
7	Jmenovitý průměr, DN	1/2"-1"
8	Třída podle účinného průměru	95%, celoprůchodový
9	Standardní závit	Trubkový závit palcový
10	Způsob ovládání	Ruční ovládání
11	Vlhkost okolního prostředí, %	0-60
12	Úhel natožení rukojeti mezi krajními polohami	90°

Kulový kohout s vypouštěním Raftec série Black se používá jako uzavírací armatura na potrubích pitné a užitkové vody, horké vody a topení. Přítomnost vestavěného drenážního vývodu umožňuje použití ventilu jako uzavírací a drenážní armatury na stojanech, čímž nahrazuje tradiční kombinaci běžného kuličkového ventilu (ventilu) a T-kusu se zátkou.

Ventil je vyroben z mosazi metodou lisování za tepla a pokrytý niklem. V kuličkových ventilech se používá trubkový válcový závit třídy "A". Ventily se používají na potrubích vyrobených z různých materiálů.

K utěsnění závitových spojů je nutné použít - hygienické těsnící len s anaerobním tmelem, polyamidové vlákno, FUM pásku.

Konstrukční vlastnosti kulových kohoutů řady Black

Kulové kohouty řady Black jsou obousměrné, což znamená, že uzavírají průtok v obou směrech.

- Teflonové těsnění ucpávky a šroubovaná pouzdra ucpávky činí kohout opravitelné a umožňují odstranit únik přes spoj utažením pouzdra ucpávky.
- Dvojitě těsnění na hřídeli zvyšuje spolehlivost.
- Hřídel kohoutu je vložena zevnitř tělesa, což vylučuje vytlačení hřídele tlakem přepravovaného média, i když je pouzdro ucpávky uvolněné.
- Rukojeť se speciálním otvorem (očkem) umožňuje plombování kohoutu
- Mosazná matice upevnění rukojeti je chráněna proti korozi během provozu.



1.9.2. Konstrukce a materiály kulového kohout s odvodněním

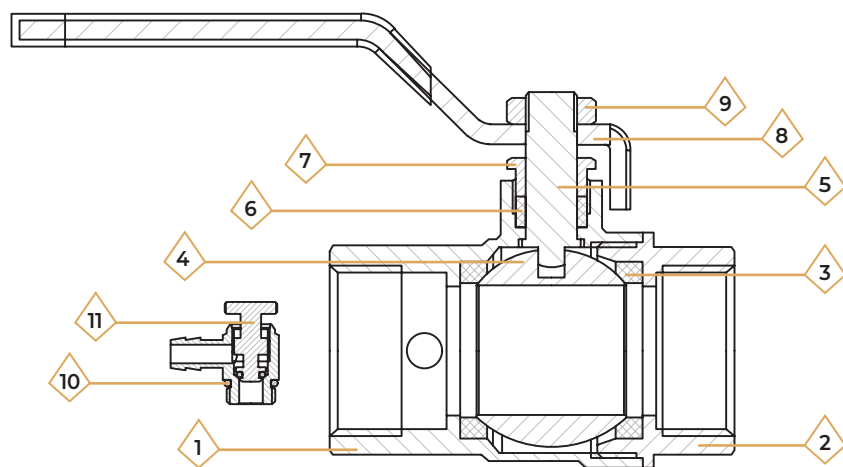

N ^o	Název prvku	Materiál	Značka materiálu v souladu s normami
1	Těleso	Mosaz lisovaná za tepla	CW617N
2	Polotěleso	Mosaz lisovaná za tepla	CW617N
3	Těsnění	Monomer ethylen-propylen-dien	EPDM
4	Kulový ventil	Mosaz lisovaná za tepla	CW617N
5	Hřidel	Mosaz lisovaná za tepla	CW617N
6	Těsnění ventilu	Monomer ethylen-propylen-dien	EPDM
7	Vstupní kryt	Mosaz lisovaná za tepla	CW617N
8	Rukojeť	Ocel s povlakem (PVC)	FePO2G
9	Matice	Horko lisovaná niklovaná mosaz	CW614N
10	Těsnící kroužek	Monomer ethylen-propylen-dien	EPDM
11	Odtokový ventil	Mosaz lisovaná za tepla	CW617N



1.9.3. Nomenklatura a rozměry kulového kohout s odvodněním

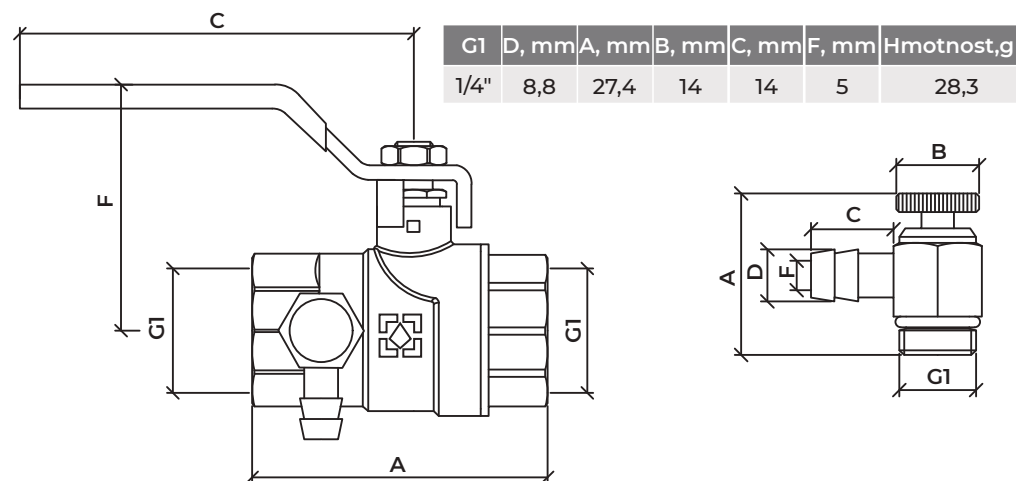

N ^o	Artikl	G1	D, mm	A, mm	C, mm	F, mm	Hmotnost, g
1	WDRH01	1/2"	15	51,5	81,5	48,2	208,3
2	WDRH02	3/4"	20	58	81,5	50,6	279,4
3	WDRH03	1"	25	67	101	61	465,5

2. Uzavírací armatury řady Gold

Účel a oblast použití

Kulové kohouty řady Gold se používají jako závěrná armatura na potrubních systémech pro pitnou a hygienickou vodu, horké vodovody a vytápění. Tyto ventily mohou pracovat při tlaku až 64 barů a s pracovní teplotou prostředí až +185 °C.

V této sérii jsou k dispozici následující typy ventilů:

- Kulový kohout MM – (GRDV01-GRDV03)
- Kulový kohout ŠM – (GRDV011-GRDV031)
- Kulový kohout se šroubením – (GRDS, GRDA)

Použití kulových kohoutů jako regulační armatury není povoleno.

Kohouty se používají na potrubí z různých materiálů. Pro utěsnění závitových spojů je nutné použít – sanitární lněný materiál s anaerobním těsnícím prostředkem, polyamidovou nit nebo FUM pásku.



2.1. Kulový kohout MM a ŠM



Kulový kohout řady Raftec Gold na vodu má připojení "vnitřní závit - vnitřní závit" nebo "vnitřní závit - vnější závit". Používá se jako uzavírací armatura na potrubí pitné, domácí, technologické, studené a teplé vody a topných systémů. Není povoleno jej používat jako nastavitelnou armaturu.

Ventil je vyroben z mosazi metodou horké ražby a pokryta niklem. Kulové kohouty používají trubkový válcový závit třídy "A". Kohouty se používají na potrubí z různých materiálů.

K utěsnění závitových spojů je nutné použít - hygienické těsnící len s anaerobním tmelem, polyamidové vlákno, FUM pásku.

Konstrukční vlastnosti kulových kohoutů řady Gold

Kulové kohouty řady Gold jsou obousměrné, což znamená, že uzavírají průtok v obou směrech.

- Teflonové těsnění ucpávky a šroubovaná pouzdra ucpávky činí kohout opravitelné a umožňují odstranit únik přes spoj utažením pouzdra ucpávky.
- Dvojitě těsnění na hřídeli zvyšuje spolehlivost.
- Hřídel kohoutu je vložena zevnitř tělesa, což vylučuje vytlačení hřídele tlakem přepravovaného média, i když je pouzdro ucpávky uvolněné.
- Rukojeť se speciálním otvorem (očkem) umožňuje plombování kohoutu

2.1.1. Technické specifikace

Nº	Charakteristika	Hodnota
1	Třída závitů	«A»
2	Teplota pracovního média	do +185°C
3	Průměrná celková životnost	55 000 cyklů
4	Průměrná doba do poruchy	30 000 cyklů
5	Průměrná životnost	30 let
6	Jmenovitý tlak, P _y (PN)	od 25 do 64 bar
7	Teplota okolního prostředí	do +60°C
8	Jmenovitý průměr, DN	1/2"-1"
9	Třída podle efektivního průměru	95%, celoprůchodový
10	Standardní závit	Trubkový závit palcový
11	Způsob ovládání	Ruční
12	Vlhkost okolního prostředí, %	0-60
13	Úhel natočení rukojeti mezi krajními polohami	90°



2.1.2. Konstrukce a materiály kulového kohoutu MM a ŠM

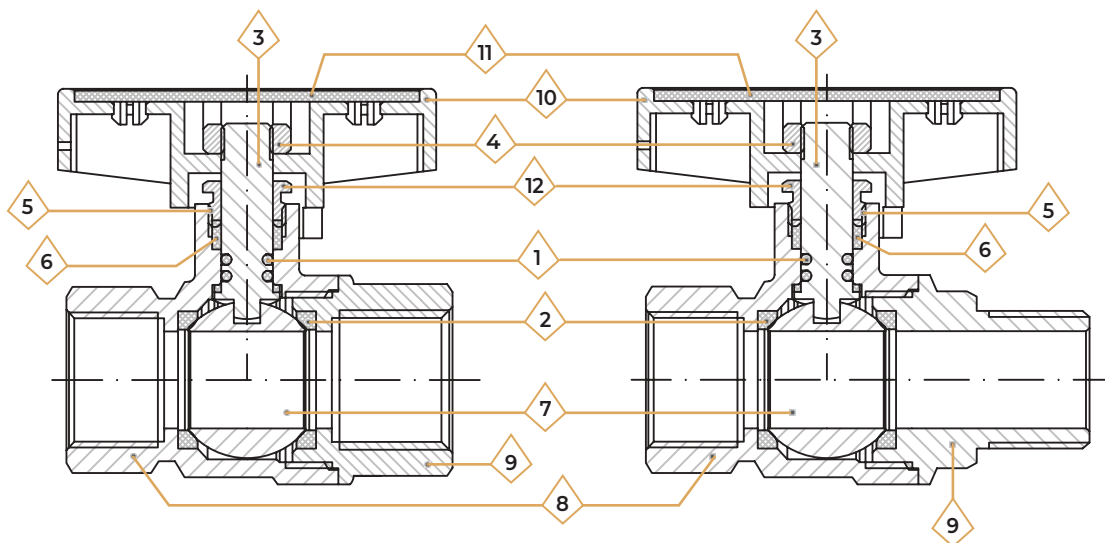

N ^o	Název prvku	Materiál	Značka materiálu v souladu s normami
1	Těsnění	Syntetický kaučuk	FKM
2	Sedlo těsnění	Teflon s termo přísadami	PTFE
3	Hřidel	Horko lisovaná niklovaná mosaz	CW617N
4	Matice	Horko lisovaná niklovaná mosaz	CW614N
5	Těsnění	Teflon s termo přísadami	PTFE
6	Těsnění podložka	Teflon s termo přísadami	PTFE
7	Kulový uzávěr	Horko lisovaná niklovaná mosaz	CW617N
8	Těleso	Horko lisovaná niklovaná mosaz	CW617N
9	Polotěleso	Horko lisovaná niklovaná mosaz	CW617N
10	Rukojeť	Litý hliník s nátěrem	Al
11	Dekorační povrchová úprava	Plast	ABS
12	Svěrná matice ucpávky	Horko lisovaná niklovaná mosaz	CW617N

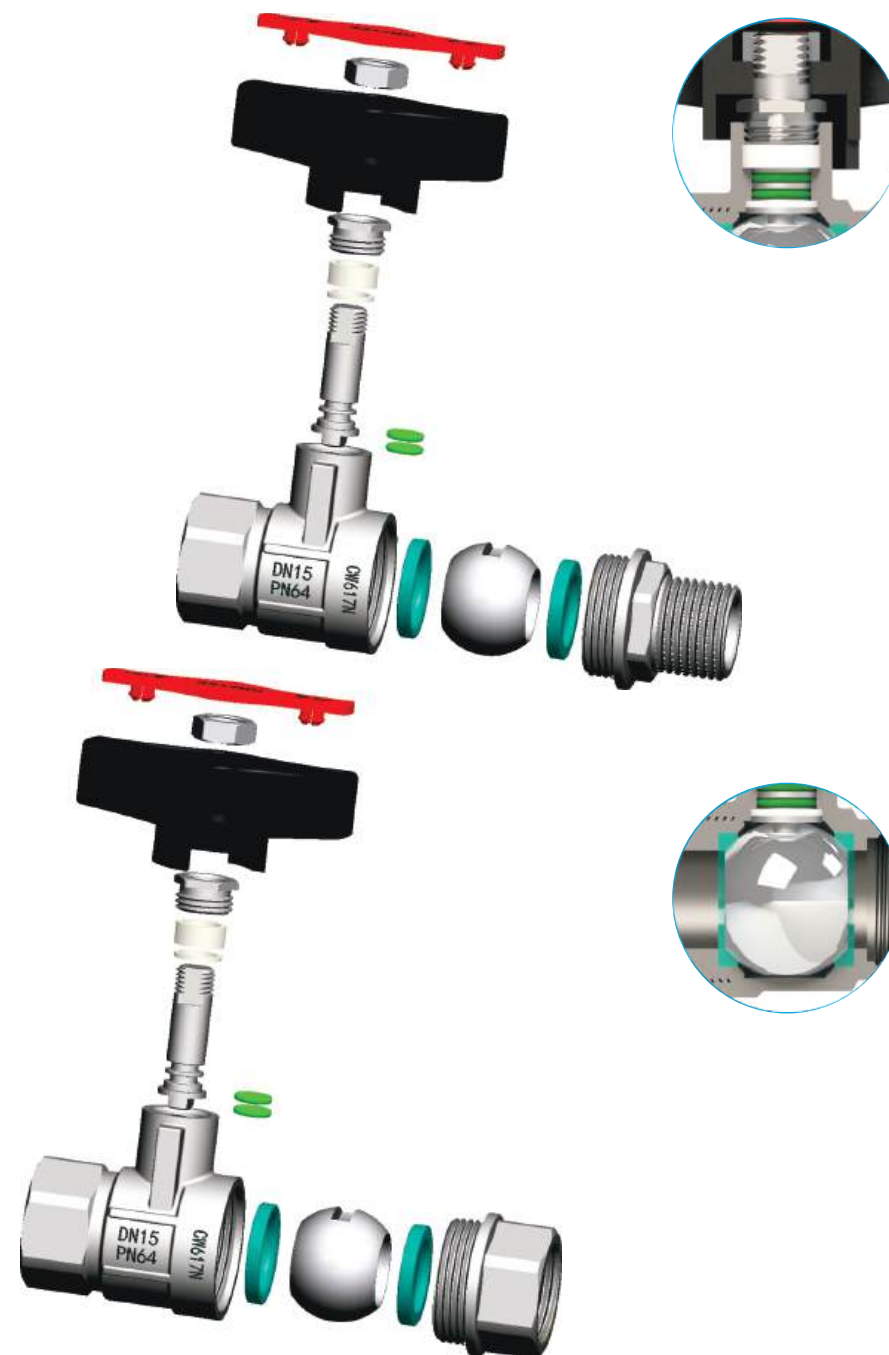

2.1.3. Nomenklatura a rozměry kulového kohoutu MM a ŠM

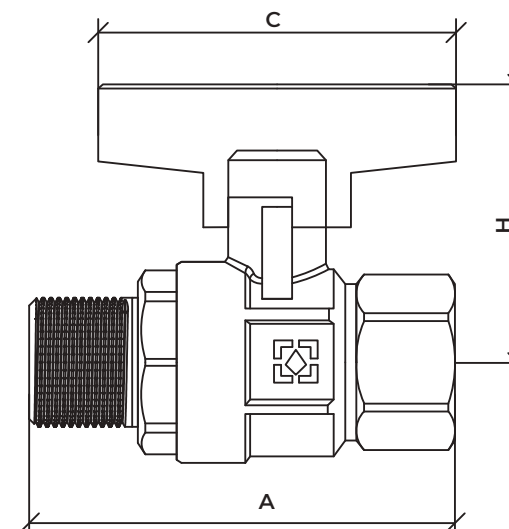
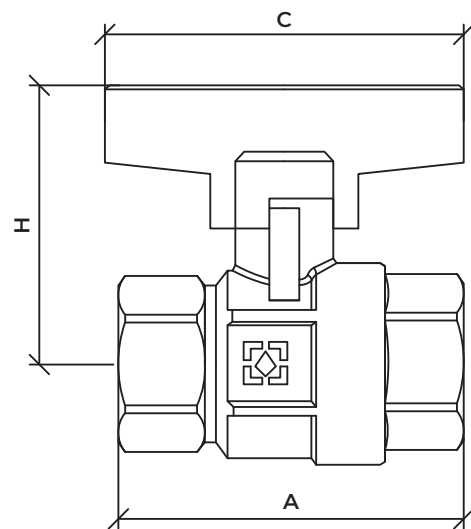

N°	Artikl	Rozměr	A, mm	H, mm	C, mm	Hmotnost, g
1	GRDV011	1/2"	56,2	45	58	195,2
2	GRDV021	3/4"	64	48,2	58	295,9
3	GRDV031	1"	72	56,4	65	475,8

N°	Artikl	Rozměr	A, mm	H, mm	C, mm	Hmotnost, g
1	GRDV01	1/2"	64,2	44,7	58	200
2	GRDV02	3/4"	70,5	48,2	58	297,9
3	GRDV03	1"	79	56,4	65	479,8



2.2. Kulový kohout se šroubením



Kulový kohout řady Raftec Gold na vodu má připojení "vnitřní závit - vnitřní závit" nebo "vnitřní závit - vnější závit". Používá se jako uzavírací armatura na potrubí pitné, domácí, technologické, studené a teplé vody a topných systémů. Není povoleno jej používat jako nastavitelnou armaturu.

Ventil je vyroben z mosazi metodou horké ražby a pokryta niklem. Kulové kohouty používají trubkový válcový závit třídy "A". Kohouty se používají na potrubí z různých materiálů.

K utěsnění závitových spojů je nutné použít - hygienické těsnící len s anaerobním tmelem, polyamidové vlákno, FUM pásku.

Konstrukční vlastnosti kulových kohoutů řady Gold

Kulové kohouty řady Gold jsou obousměrné, což znamená, že uzavírají průtok v obou směrech.

- Teflonové těsnění ucpávky a šroubovaná pouzdra ucpávky činí kohout opravitelné a umožňují odstranit únik přes spoj utažením pouzdra ucpávky.
- Dvojitě těsnění na hřídeli zvyšuje spolehlivost.
- Hřídel kohoutu je vložena zevnitř tělesa, což vylučuje vytlačení hřídele tlakem přepravovaného média, i když je pouzdro ucpávky uvolněné.
- Rukojeť se speciálním otvorem (očkem) umožňuje plombování kohoutu

2.2.1. Technické specifikace

Nº	Charakteristika	Hodnota
1	Třída závitů	«A»
2	Teplota pracovního média	do +185°C
3	Průměrná celková životnost	55 000 cyklů
4	Průměrná doba do poruchy	30 000 cyklů
5	Průměrná životnost	30 let
6	Jmenovitý tlak, P _y (PN)	od 25 do 64 bar
7	Teplota okolního prostředí	do +60°C
8	Jmenovitý průměr, DN	1/2"-1"
9	Třída podle efektivního průměru	95%, celoprůchodový
10	Standardní závit	Trubkový závit palcový
11	Způsob ovládání	Ruční
12	Vlhkost okolního prostředí, %	0-60
13	Úhel natočení rukojeti mezi krajními polohami	90°

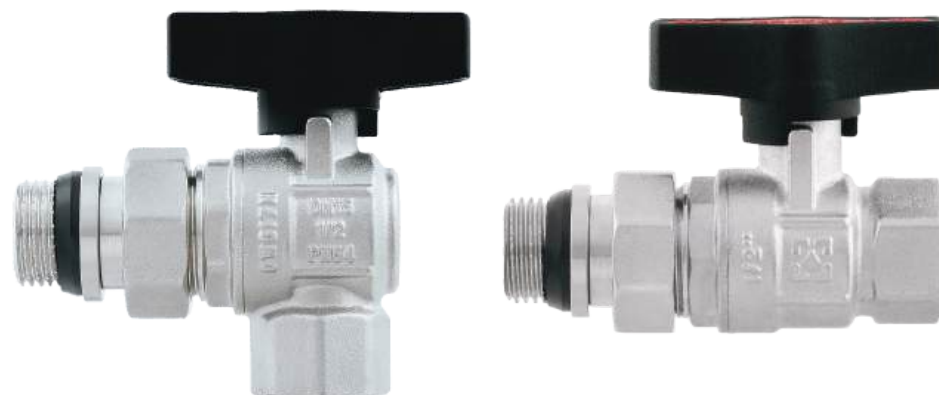

2.2.2. Konstrukce a materiály kulového kohout se šroubením

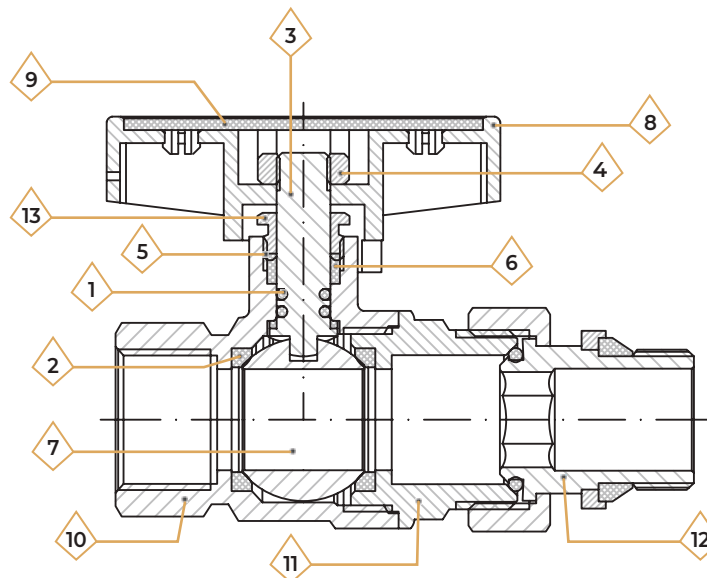
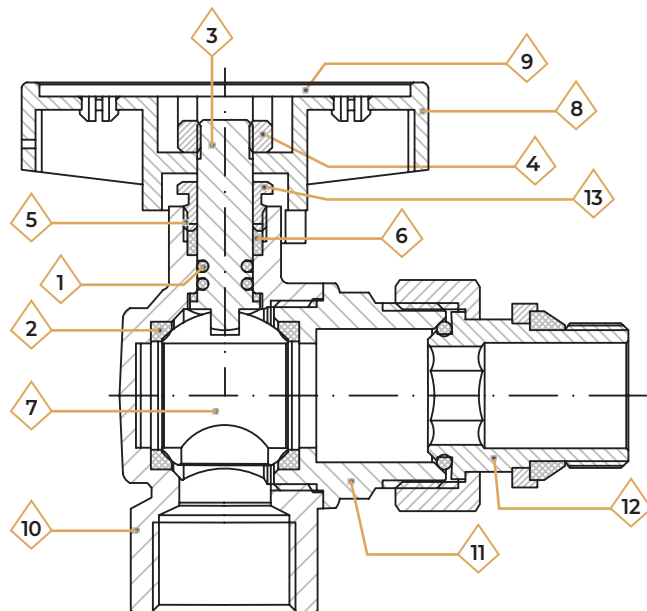

N ^o	Název prvku	Materiál	Značka materiálu v souladu s normami
1	Těsnění	Syntetický kaučuk	FKM
2	Sedlo těsnění	Teflon s termo přísadami	PTFE
3	Hřídel	Horko lisovaná niklovaná mosaz	CW617N
4	Matice	Horko lisovaná niklovaná mosaz	CW614N
5	Těsnění	Teflon s termo přísadami	PTFE
6	Těsnění podložka	Teflon s termo přísadami	PTFE
7	Kulový uzávěr	Horko lisovaná niklovaná mosaz	CW617N
8	Rukojeť	Litý hliník s nátěrem	Al
9	Dekorační povrchová úprava	Plast	ABS
10	Těleso	Horko lisovaná niklovaná mosaz	CW617N
11	Polotěleso	Horko lisovaná niklovaná mosaz	CW617N
12	Se šroubením	Horko lisovaná niklovaná mosaz	CW617N
13	Svěrná matice ucpávky	Horko lisovaná niklovaná mosaz	CW617N

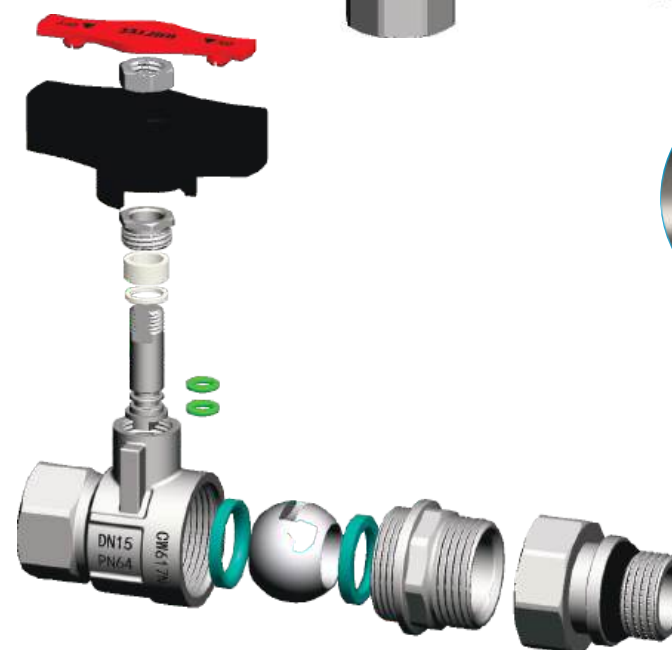

2.2.3. Nomenklatura a rozměry kulového kohout se šroubením

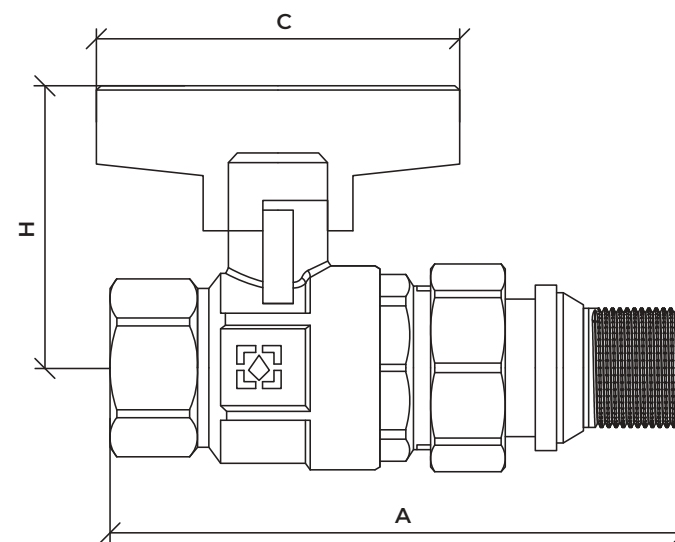
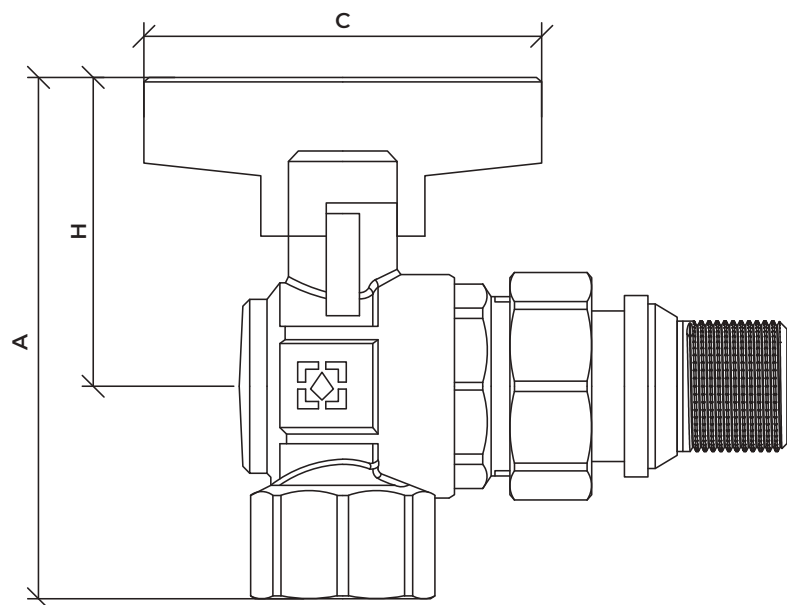

Nº	Artikl	Rozměr	A, mm	H, mm	C, mm	Hmotnost, g
1	GRDA01	1/2"	75,7	44,7	58	303,4
2	GRDA02	3/4"	75,7	48,2	58	416,8
3	GRDA03	1"	99,9	56,4	65	798,2

Nº	Artikl	Rozměr	A, mm	H, mm	C, mm	Hmotnost, g
1	GRDS01	1/2"	85,2	44,7	58	300,5
2	GRDS02	3/4"	96,7	48,2	58	405,2
3	GRDS03	1"	110	56,4	65	672,4



3. Uzavírací armatury řady White

Účel a oblast použití

Kulové kohouty řady White se používají jako uzavírací armatury na potrubích pitných a ekonomicko-pitných soustav, zásobování teplou vodou a vytápění.

Mají dodatečné těsnění na rozebíratelném spojení. Toto těsnění dodává systému pevnost a zabraňuje úniku.

Kulový kohout s půlzávorou umožňuje demontáž ventilu bez demontáže potrubí. Kromě toho lze kulový kohout s odnímatelnou tryskou instalovat před koncové prvky potrubí vodovodu a topného systému, které vyžadují pravidelnou údržbu, např. radiátory topení, kotle atd. Ventily se samotěsněním (proti netěsnost) půlkohouty lze instalovat bez použití dalšího těsnicího materiálu.

Použití kulových kohoutů jako regulační armatury není povoleno.

Kohouty se používají na potrubí z různých materiálů. K utěsnění závitových spojů je nutné použít - hygienické těsnící len s anaerobním tmelem, polyamidové vlákno, FUM pásku.

Série obsahuje následující typy kulových kohoutů:

- Kulový kohout se šroubením – (WRB, WRBS)



3.1. Kulový kohout se šroubením (anti-protékací)



3.1.1. Technické specifikace

Nº	Charakteristika	Hodnota
1	Třída závitů	«A»
2	Teplota pracovního média	do +185°C
3	Průměrná celková životnost	50 000 cyklů
4	Průměrná doba do poruchy	20 000 cyklů
5	Průměrná životnost	30 let
6	Jmenovitý tlak, P _y (PN)	od 16 do 50 bar
7	Teplota okolního prostředí	do +60°C
8	Jmenovitý průměr, DN	1/2"-1"
9	Třída podle efektivního průměru	95%, celoprůchodový
10	Standardní závit	Trubkový závit palcový
11	Způsob ovládání	Ruční
12	Vlhkost okolního prostředí, %	0-60
13	Úhel natočení rukojeti mezi krajními polohami	90°

3.1.2. Konstrukce a materiály kulového kohout se šroubením (anti-protékací)

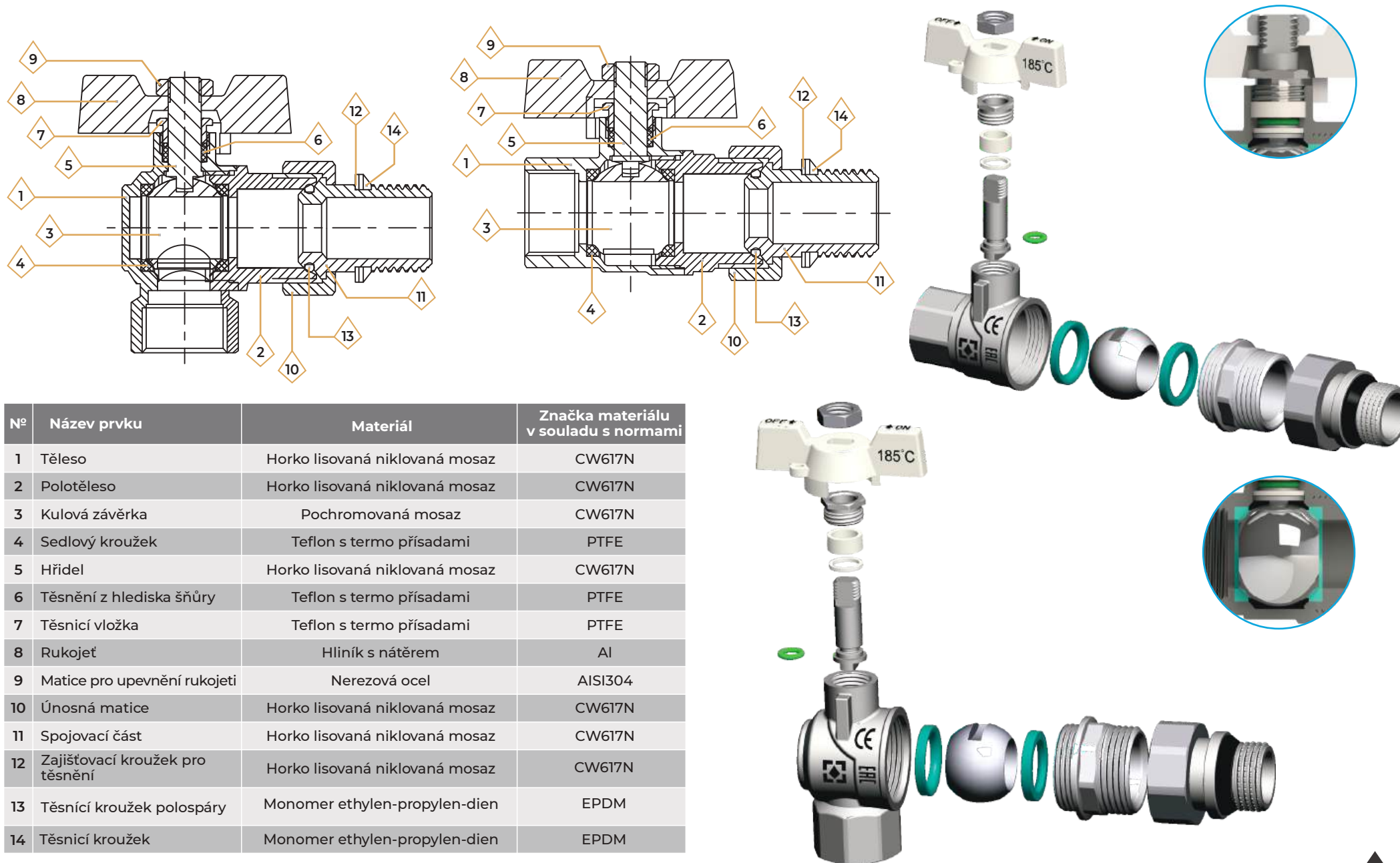

N ^o	Název prvku	Materiál	Značka materiálu v souladu s normami
1	Těleso	Horko lisovaná niklovaná mosaz	CW617N
2	Polotěleso	Horko lisovaná niklovaná mosaz	CW617N
3	Kulová závěrka	Pochromovaná mosaz	CW617N
4	Sedlový kroužek	Teflon s termo přísadami	PTFE
5	Hřídel	Horko lisovaná niklovaná mosaz	CW617N
6	Těsnění z hlediska šňůry	Teflon s termo přísadami	PTFE
7	Těsnící vložka	Teflon s termo přísadami	PTFE
8	Rukojeť	Hliník s nátěrem	Al
9	Matice pro upevnění rukojeti	Nerezová ocel	AISI304
10	Únosná matice	Horko lisovaná niklovaná mosaz	CW617N
11	Spojovací část	Horko lisovaná niklovaná mosaz	CW617N
12	Zajišťovací kroužek pro těsnění	Horko lisovaná niklovaná mosaz	CW617N
13	Těsnící kroužek polospáry	Monomer ethylen-propylen-dien	EPDM
14	Těsnící kroužek	Monomer ethylen-propylen-dien	EPDM

3.1.3. Nomenklatura a rozměry kulového kohout se šroubením (anti-protékací)

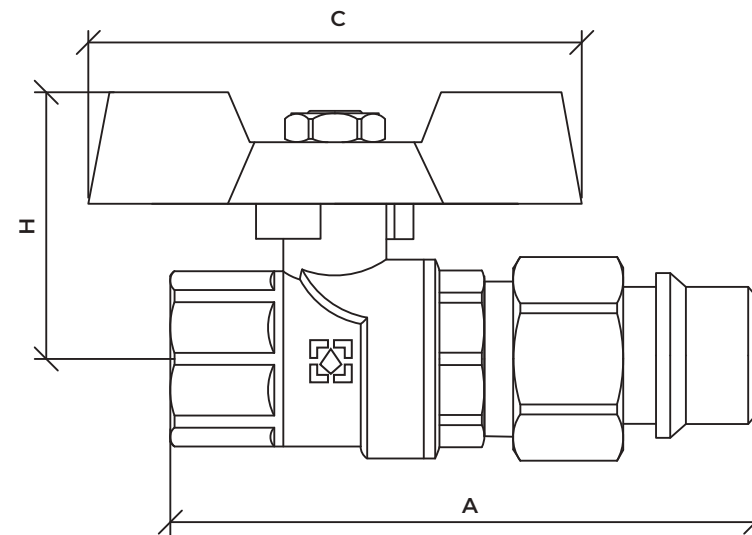
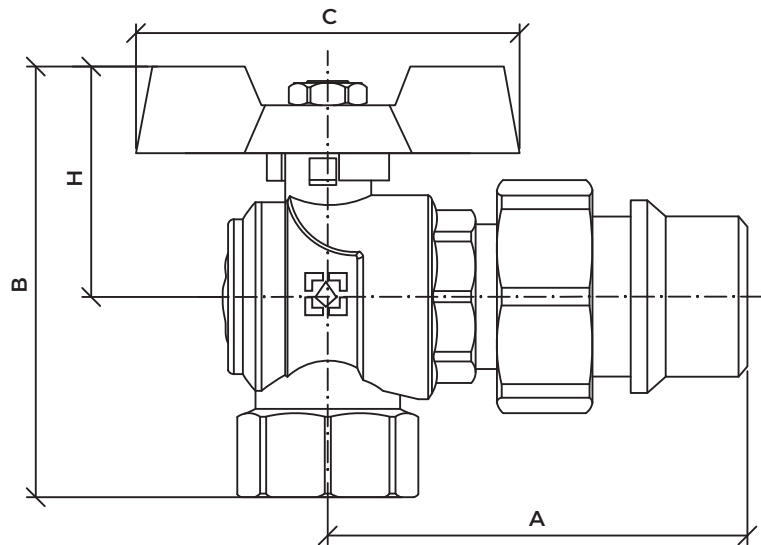

N°	Artikl	Rozměr	A, mm	H, mm	B, mm	C, mm	Hmotnost, g
1	WRBS-1	1/2"	56	37	67,7	51,5	252,2
2	WRBS-2	3/4"	67,3	41,7	74,2	51,5	387,6
3	WRBS-3	1"	78	51	93	51,5	684,9

N°	Artikl	Rozměr	A, mm	H, mm	C, mm	Hmotnost, g
1	WRB-1	1/2"	80,5	37	51,5	241,1
2	WRB-2	3/4"	92,8	41,7	51,5	355,1
3	WRB-3	1"	106	51	51,5	608,8



4. Uzavírací armatury řady Yellow

Účel a oblast použití

Kulové kohouty řady Yellow se používají jako uzavírací armatury na potrubích plynárenských soustav.

V sérii jsou uvedeny následující typy jeřábů:

- Kulový kohout MM - (GRB, GRH)
- Kulový kohout ŠF - (GRB1, GRH1)

Použití kulových kohoutů jako regulační armatury není povoleno. Kohouty se používají na potrubí z různých materiálů. Pro utěsnění závitových spojů je nutné použít hygienické těsnící len s anaerobním tmelem, polyamidovou nití, FUM pásku

GRB

GRB1

GRH

GRH1

4.1. Kulový kohout MM



4.1.1. Technické specifikace

Nº	Charakteristika	Hodnota
1	Nominální průměr, DN	1/2" – 1"
2	Třída závitů	«A»
3	Třída podle efektivního průměru	95%, celoprůchodový
4	Standardní závit	Trubkový závit palcový
5	Způsob řízení	Ruční
6	Úhel natočení rukojeti mezi krajními polohami	90°
7	Zoubkování na závitě	Ano
8	Interval pracovních teplot pro plyn	do +60
9	Pracovní teplota prostředí	do +120
10	Nominální tlak, P _y (PN)	40 bar
11	Teplota okolního prostředí, °C	do +60
12	Vlhkost okolního prostředí, %	Od 0 do 60
13	Průměrná celková životnost	30 let
14	Střední doba mezi poruchami	25000
15	Záruka, roky	10

Kulový kohout na vodu řady Raftec Yellow má připojení "vnitřní závit - vnitřní závit". Používá se jako uzavírací armatura na potrubích plynových rozvodů. Není povoleno jej používat jako nastavitelnou armaturu.

Kohoutek je vyroben z mosazi metodou horké ražby a pokryt niklem. Kulové kohouty používají trubkový válcový závit třídy "A". Kohouty se používají na potrubí z různých materiálů.

K utěsnění závitových spojů je nutné použít - hygienické těsnící len s anaerobním tmelem, polyamidové vlákno, FUM pásku.

Konstrukční vlastnosti kulových kohoutů řady Yellow

Kulové kohouty řady Yellow jsou obousměrné, což znamená, že uzavírají průtok v obou směrech.

- Teflonové těsnění ucpávky a šroubovaná pouzdra ucpávky činí kohout opravitelné a umožňují odstranit únik přes spoj utažením pouzdra ucpávky.
- Dvojitě těsnění na hřídeli zvyšuje spolehlivost.
- Hřídel kohoutu je vložena zevnitř tělesa, což vylučuje vytlačení hřídele tlakem přepravovaného média, i když je pouzdro ucpávky uvolněné.
- Rukojet' se speciálním otvorem (očkem) umožňuje plombování kohoutu
- Montážní matice rukojeti z nerezové oceli je chráněna proti korozi během provozu.



4.1.2. Konstrukce a materiály kulového kohoutu GRB

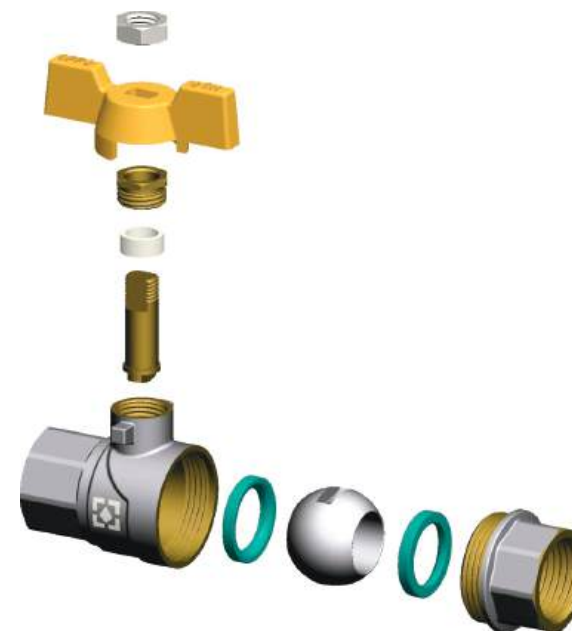
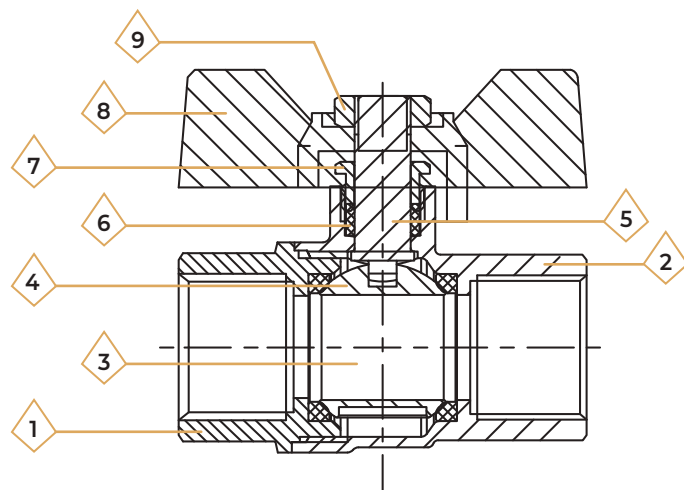

4.1.3. Nomenklatura a rozměry kulového kohoutu GRB

N ^o	Název prvku	Materiál	Značka materiálu v souladu s normami
1	Těleso	Horko lisovaná niklovaná mosaz	CW617N
2	Polotěleso	Horko lisovaná niklovaná mosaz	CW617N
3	Kulová závěrka	Pochromovaná mosaz	CW617N
4	Sedlový kroužek	Teflon s termo přísadami	PTFE
5	Hřídel	Mosaz lisovaná za tepla	CW617N
6	O-kroužek těsnění	Teflon s termo přísadami	PTFE
7	Pouzdro ucpávky	Teflon s termo přísadami	PTFE
8	Rukojeť kohoutku je motýl	Hliník s nátěrem	Al
9	Matice	Nerezová ocel	AISI304

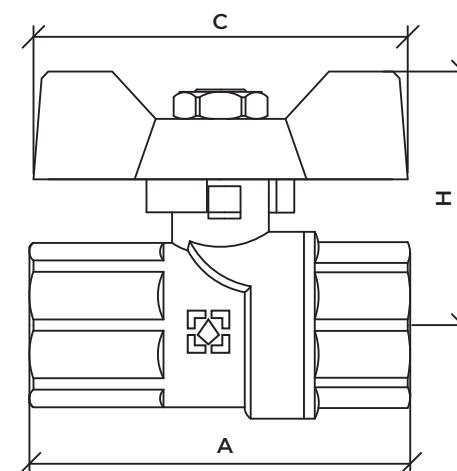

N ^o	Artikl	Rozměr	A, mm	H, mm	C, mm	Hmotnost, g
1	GRB1	1/2"	55	36,8	53,5	160
2	GRB2	3/4"	60	41,2	53,5	222
3	GRB3	1"	69	50,3	65	374

4.1.4. Konstrukce a materiály kulového kohoutu GRH

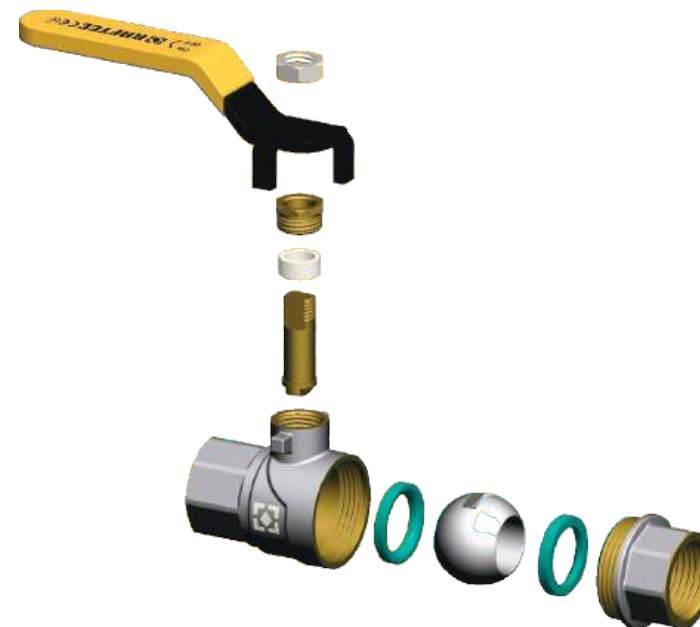
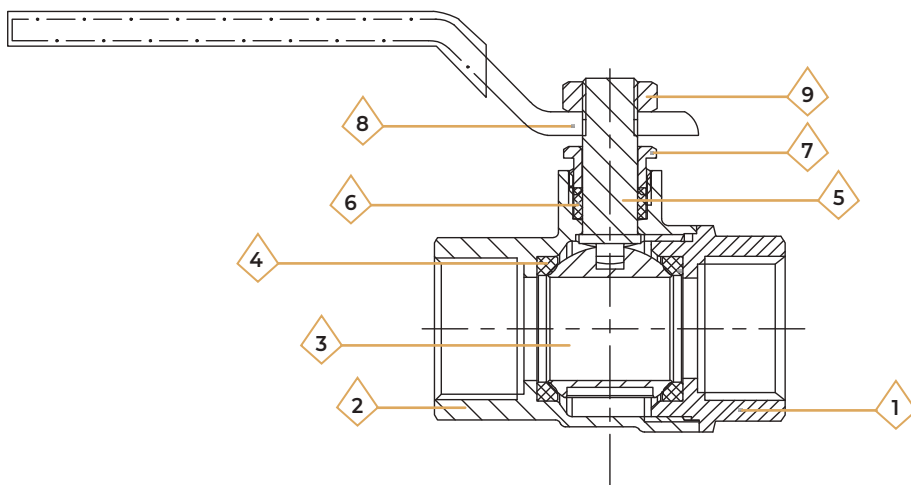

4.1.5. Nomenklatura a rozměry kulového kohoutu GRH

N ^o	Název prvku	Materiál	Značka materiálu v souladu s normami
1	Těleso	Horko lisovaná niklovaná mosaz	CW617N
2	Polotěleso	Horko lisovaná niklovaná mosaz	CW617N
3	Kulová závěrka	Pochromovaná mosaz	CW617N
4	Sedlový kroužek	Teflon s termo přísadami	PTFE
5	Hřidel	Mosaz lisovaná za tepla	CW617N
6	O-kroužek těsnění	Teflon s termo přísadami	PTFE
7	Pouzdro ucpávky	Teflon s termo přísadami	PTFE
8	Rukojeť	Ocel s PVC povlakem	FePO2 G
9	Matice	Nerezová ocel	AISI304

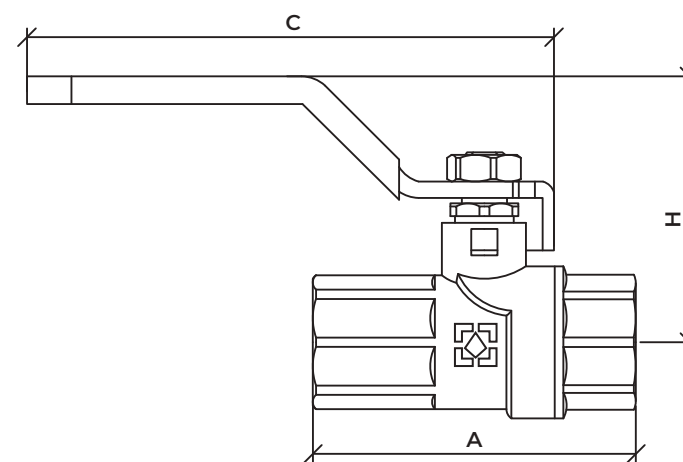

N ^o	Artikl	Rozměr	A, mm	H, mm	C, mm	Hmotnost, g
1	GRH1	1/2"	55	52	85	186
2	GRH2	3/4"	60	55,5	85	247
3	GRH3	1"	69	62,5	105	410

4.2. Kulový kohout ŠM



4.2.1. Technické specifikace

Nº	Charakteristika	Hodnota
1	Nominální průměr, DN	1/2" – 1"
2	Třída závitů	«A»
3	Třída podle efektivního průměru	95%, celoprůchodový
4	Standardní závit	Trubkový závit palcový
5	Způsob řízení	Ruční
6	Úhel natočení rukojeti mezi krajními polohami	90°
7	Zoubkování na závitě	Ano
8	Interval pracovních teplot pro plyn	do +60
9	Pracovní teplota prostředí	do +120
10	Nominální tlak, P _y (PN)	40 bar
11	Teplota okolního prostředí, °C	do +60
12	Vlhkost okolního prostředí, %	Od 0 do 60
13	Průměrná celková životnost	30 let
14	Střední doba mezi poruchami	25000
15	Záruka, roky	10

Kulový kohout na vodu Raftec řady Yellow má připojení "vnitřní závit - vnější závit". Používá se jako uzavírací armatura na potrubích plynových rozvodů. Není povoleno jej používat jako nastavitelnou armaturu.

Kohoutek je vyroben z mosazi metodou horké ražby a pokryt niklem. Kulové kohouty používají trubkový válcový závit třídy "A". Kohouty se používají na potrubí z různých materiálů.

K utěsnění závitových spojů je nutné použít - hygienické těsnící len s anaerobním tmelem, polyamidové vlákno, FUM pásku.

Konstrukční vlastnosti kulových kohoutů řady Yellow

Kulové kohouty řady Yellow jsou obousměrné, což znamená, že uzavírají průtok v obou směrech.

- Teflonové těsnění ucpávky a šroubovaná pouzdra ucpávky činí kohout opravitelné a umožňují odstranit únik přes spoj utažením pouzdra ucpávky.
- Dvojitě těsnění na hřídeli zvyšuje spolehlivost.
- Hřídel kohoutu je vložena zevnitř tělesa, což vylučuje vytlačení hřídele tlakem přepravovaného média, i když je pouzdro ucpávky uvolněné.
- Rukojeť se speciálním otvorem (očkem) umožňuje plombování kohoutu
- Montážní matice rukojeti z nerezové oceli je chráněna proti korozi během provozu.



4.2.2. Konstrukce a materiály kulového kohoutu GRB1

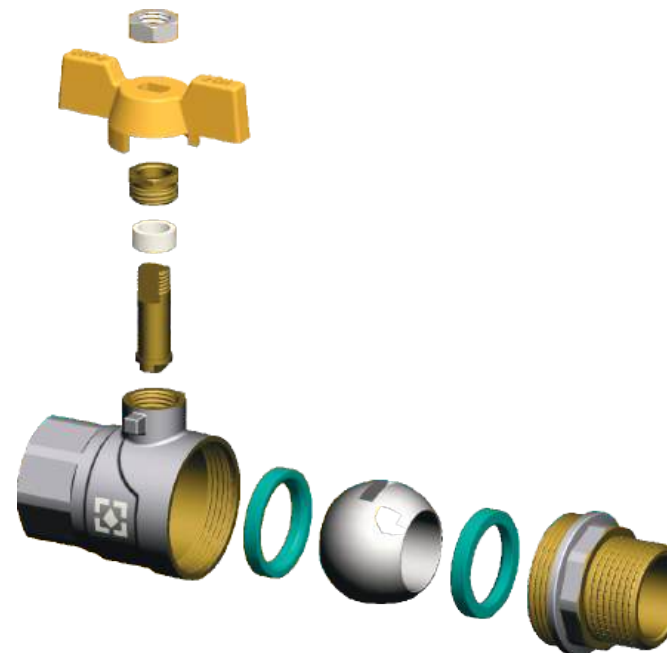
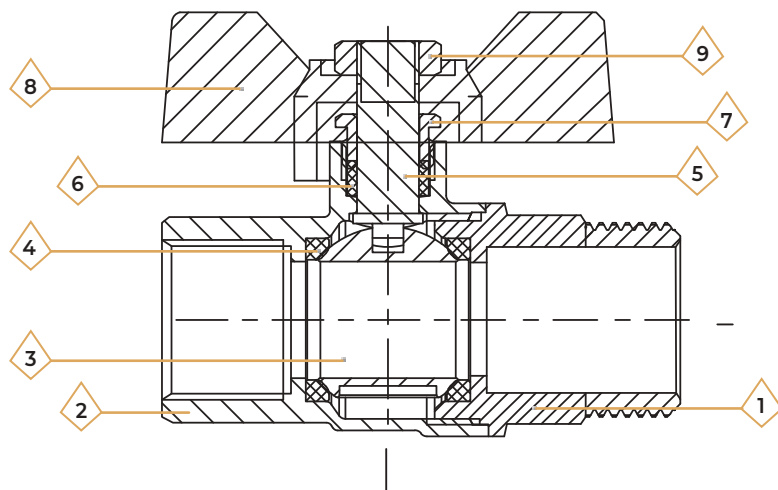

N ^o	Název prvku	Materiál	Značka materiálu v souladu s normami
1	Těleso	Horko lisovaná niklovaná mosaz	CW617N
2	Polotěleso	Horko lisovaná niklovaná mosaz	CW617N
3	Kulová závěrka	Pochromovaná mosaz	CW617N
4	Sedlové těsnící kroužky	Teflon s termo přísadami	PTFE
5	Hřídel	Mosaz lisovaná za tepla	CW617N
6	Těsnění sánkového typu	Teflon s termo přísadami	PTFE
7	Těsnící vložka	Teflon s termo přísadami	PTFE
8	Rukojeť kohoutku je motýl	Hliník s nátěrem	Al
9	Matice	Nerezová ocel	AISI304

4.2.3. Nomenklatura a rozměry kulového kohoutu GRB

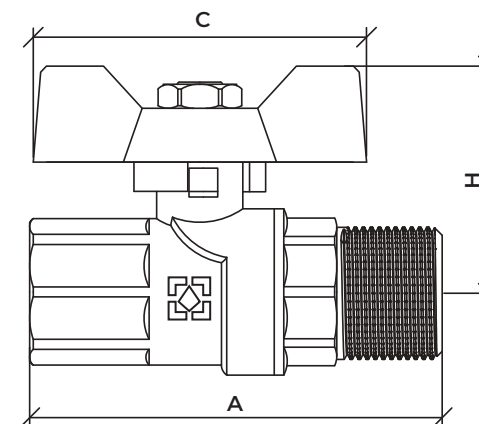

N ^o	Artikl	Rozměr	A, mm	H, mm	C, mm	Hmotnost, g
1	GRB11	1/2"	63	37,7	53,5	166
2	GRB21	3/4"	67	41,2	53,5	233
3	GRB31	1"	76,5	50,3	65	397

4.2.4. Konstrukce a materiály kulového kohoutu GRH1

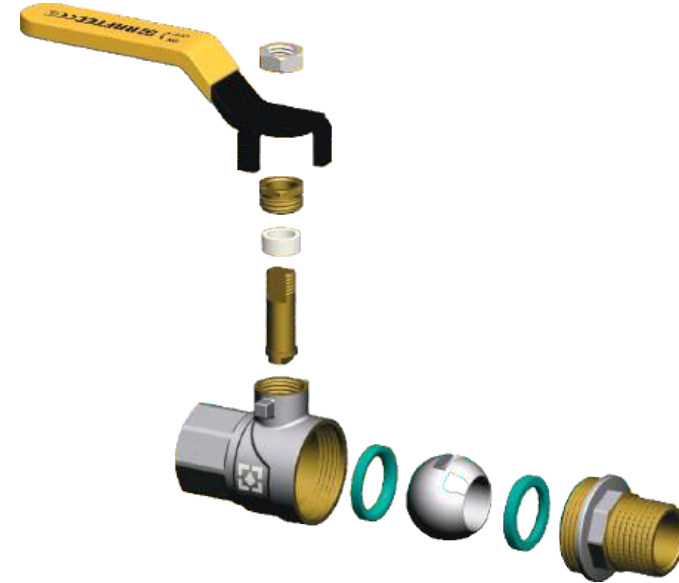
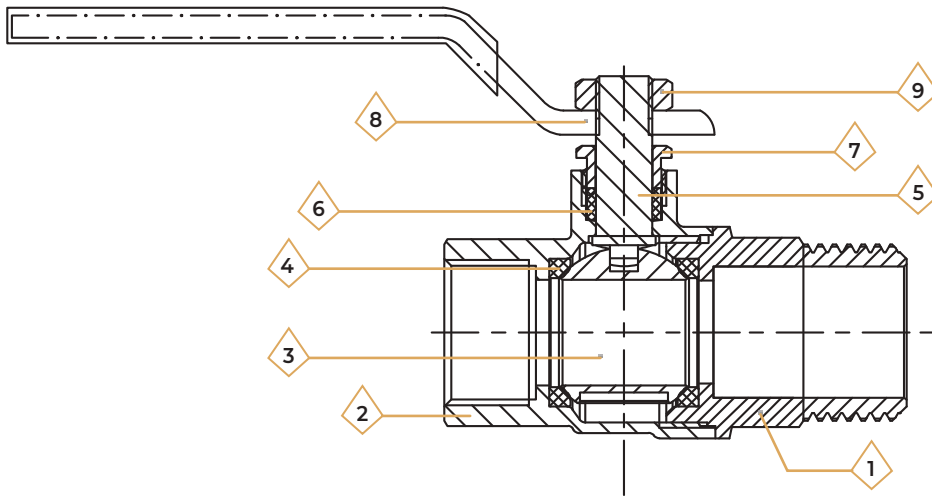

N ^o	Název prvku	Materiál	Značka materiálu v souladu s normami
1	Těleso	Horko lisovaná niklovaná mosaz	CW617N
2	Polotěleso	Horko lisovaná niklovaná mosaz	CW617N
3	Kulová závěrka	Pochromovaná mosaz	CW617N
4	Sedlové těsnicí kroužky	Teflon s termo přísadami	PTFE
5	Hřídel	Mosaz lisovaná za tepla	CW617N
6	Těsnění sánkového typu	Teflon s termo přísadami	PTFE
7	Těsnicí vložka	Teflon s termo přísadami	PTFE
8	Rukojeť	Ocel s PVC povlakem	FePO2 G
9	Matice	Nerezová ocel	AISI304

4.2.5. Nomenklatura a rozměry kulového kohoutu GRH1

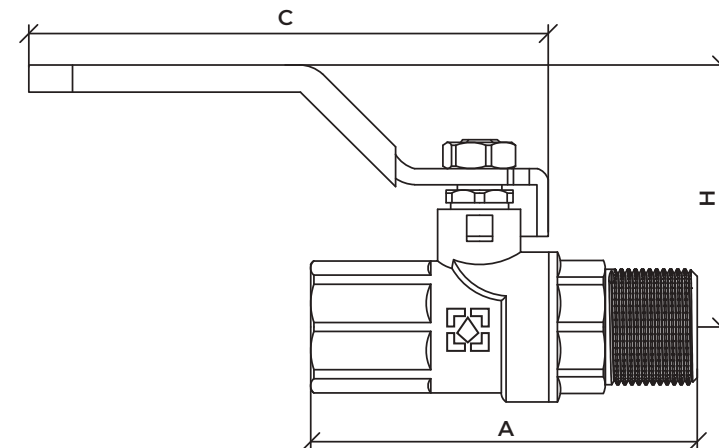

N ^o	Artikl	Rozměr	A, mm	H, mm	C, mm	Hmotnost, g
1	GRH11	1/2"	63	52	85	192
2	GRH21	3/4"	67	55,5	85	260
3	GRH31	1"	76,5	62,5	105	434

5. Technický dodatek

5.1. Závislost pracovního tlaku na teplotě

Kulové kohouty řady Black

Teplota, C°	Pracovní tlak (bar)					
	1/2"	3/4"	1"	1 1/4"	1 1/2"	2"
0	50	40	40	30	30	25
25	50	40	40	30	30	25
50	40	37	33	26	26	20
75	30	31	26	18	18	16
100	30	25	21	16	15	12
150	25	18	16	12	11	9
185	18	16	14	9	7	5

Kulové kohouty řady White

Teplota, C°	Pracovní tlak (bar)		
	1/2"	3/4"	1"
0	50	40	40
25	50	40	40
50	40	37	33
75	30	31	26
100	30	25	21
150	25	18	16
185	18	16	14

Kulové kohouty řady Gold

Teplota, C°	Pracovní tlak (bar)		
	1/2"	3/4"	1"
0	64	50	50
25	64	50	50
50	50	47	43
75	40	37	34
100	30	25	21
150	25	18	16
185	18	16	14

Kulové kohouty řady Yellow

Teplota, C°	Pracovní tlak (bar)	
	1/2"	3/4"
0	40	40
25	40	40
50	35	32
75	31	27
100	20	15
150	15	8
185	8	6

5.2. Maximální přípustné krouticí momenty při montáži

Konvenční průřehod v palcích	1/2"	3/4"	1"	1 1/4"	1 1/2"	2"
Točivý moment, Nm	30	40	60	80	120	150

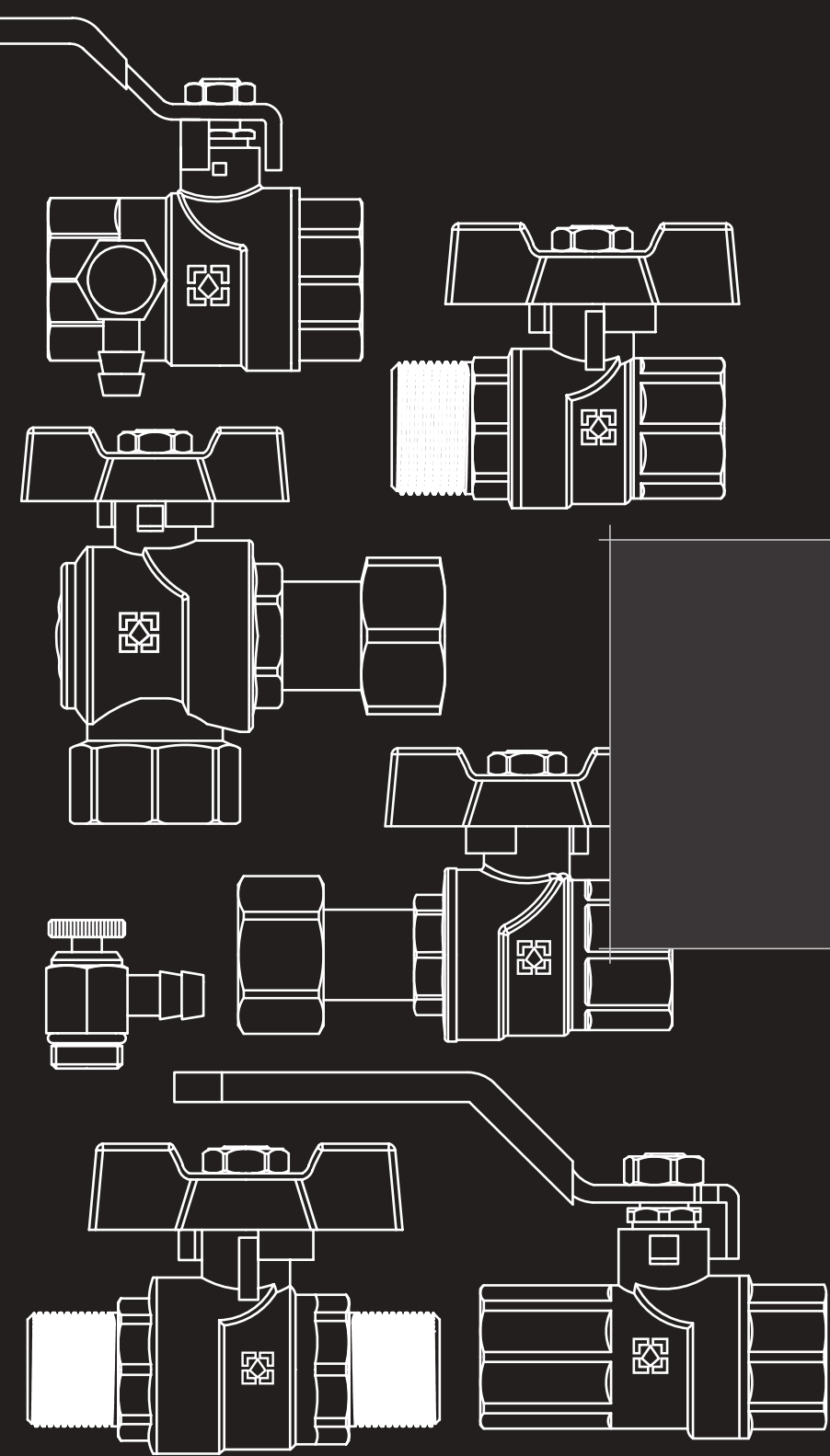

raftec.eu